

# 大会結果報告書

平成 30 年 3 月 11 日

大会名		平成29年度岐阜県総合バドミントン選手権大会				大会責任者		森 孝博 <span style="float: right;">®</span>	
						TEL又は携帯			
期日		平成 30 年 2 月 25 日 ( 日 )			会場		岐阜市東部体育館		
期日		平成 30 年 3 月 11 日 ( 日 )			会場		岐阜市ファミリーパーク体育館		
参加数	団体	男子 チーム		女子 チーム		参加数		男子 人 女子 人	
	個人	男子単 12 人	男子複 7 組	女子単 10 人	女子複 14 組	MIX		4 組	
種別		男子単			女子単			—	
順位		氏名 所属		氏名 所属		氏名 所属			
1		小高 拓也 (株)丸杉		大野 夏澄 高山西高校					
2		後藤 圭亮 (株)丸杉		加藤 梨瑚 県立岐阜商業高校					
3		大森 康平 (株)丸杉		竹腰 結衣 県立岐阜商業高校					
4		間瀬俊介 (株)丸杉		川嶋 ひとみ 県立岐阜商業高校					
5		内藤 智仁 (株)丸杉		桑坪 華 岐阜中央中学校					
		三浦 昂 (株)丸杉		井戸 捺海 岐大附属中学校					
		浦井 唯行 (株)丸杉		名和 瑞希 岐阜中央中学校					
		河崎 駿輔 (株)丸杉		吉永 光織 各務原市立蘇原中学校					
種別		男子複			女子複			混合複	
順位		氏名 所属		氏名 所属		氏名 所属			
1		後藤 圭亮 (株)丸杉		本谷かすみ (株)丸杉		平池 直哉 可児市中部中教員、羽島クラブ			
		河崎 駿輔 (株)丸杉		諸田 彩 (株)丸杉		渡邊 楽菜 羽島クラブ			
2		石川 直樹 (株)丸杉		水野 会理 大垣北クラブ		矢島 泰雄 羽島クラブ			
		大森 康平 (株)丸杉		小川 咲亜弥 大垣北クラブ		岩田 千波 羽島クラブ			
3		間瀬 俊介 (株)丸杉		加藤 梨瑚 県立岐阜商業高校		塚本 祐大 各務原西高校			
		三浦 昂 (株)丸杉		竹腰 結衣 県立岐阜商業高校		山崎 有菜 各務原西高校			
4		内藤 智仁 (株)丸杉		岩田 千波 羽島クラブ		野田 侑聖 羽島クラブ			
		三津川剛史 (株)丸杉		村上 未空 羽島クラブ		村上 未空 羽島クラブ			
5		荒井 陽太 各務原西高校		遠山 朱里 各務原西高校		/		/	
		塚本 祐大 各務原西高校		山崎 有菜 各務原西高校		/		/	
		渡邊 貴之 各務原西高校		名和 瑞希 県立岐阜商業高校		/		/	
		山本 舜晟 各務原西高校		岸田 愛加 県立岐阜商業高校		/		/	
		野田 侑聖 羽島クラブ		白木 春菜 長良高校 鶯谷高校		/		/	
		矢島 泰雄 羽島クラブ		渡辺 真帆 長良高校 鶯谷高校		/		/	
/		/		矢島 寧々 県立岐阜商業高校		/		/	
/		/		石神 百花 県立岐阜商業高校		/		/	

※ 選手名はフルネームを記載

※参加数を必ず記載のこと(保険加入者実績報告に必要)

男子シングルス

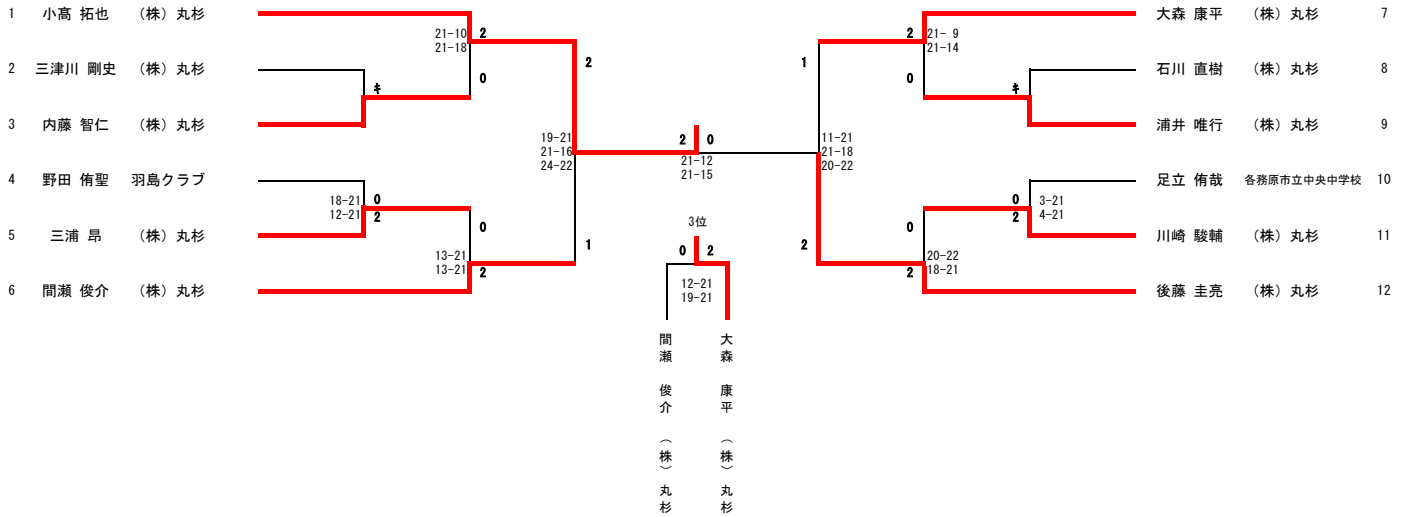

女子シングルス

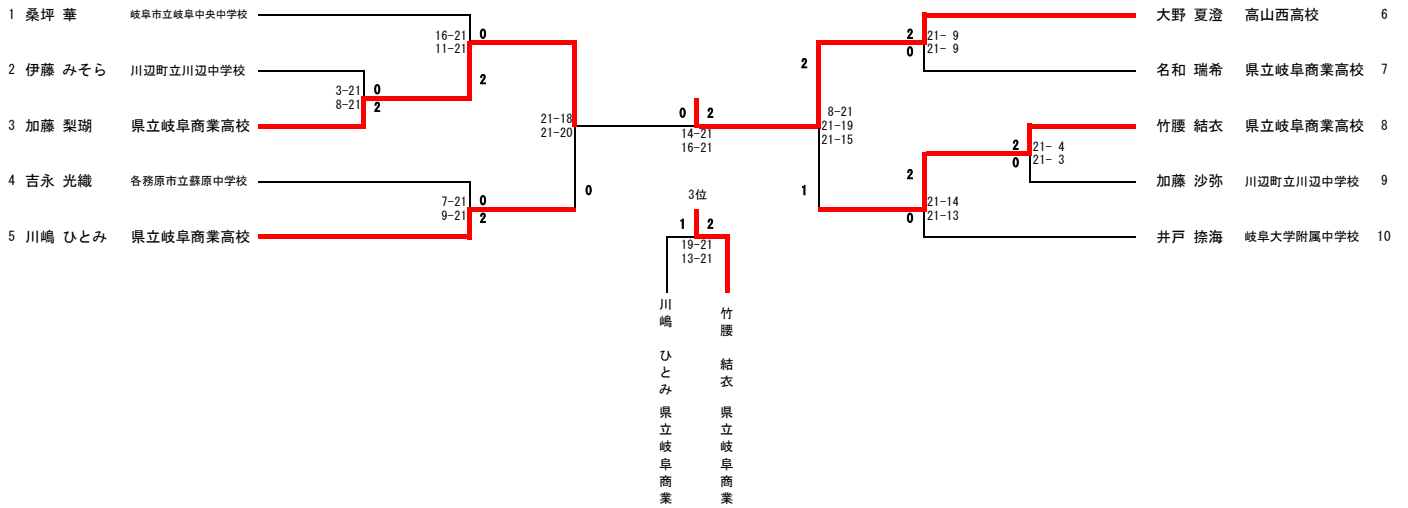

男子ダブルス

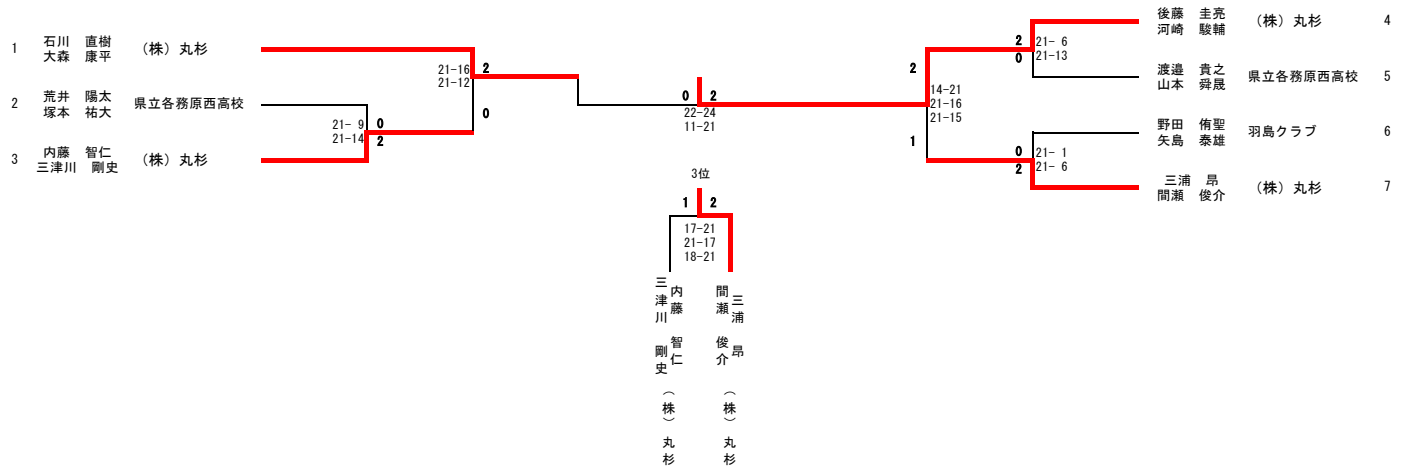

女子ダブルス

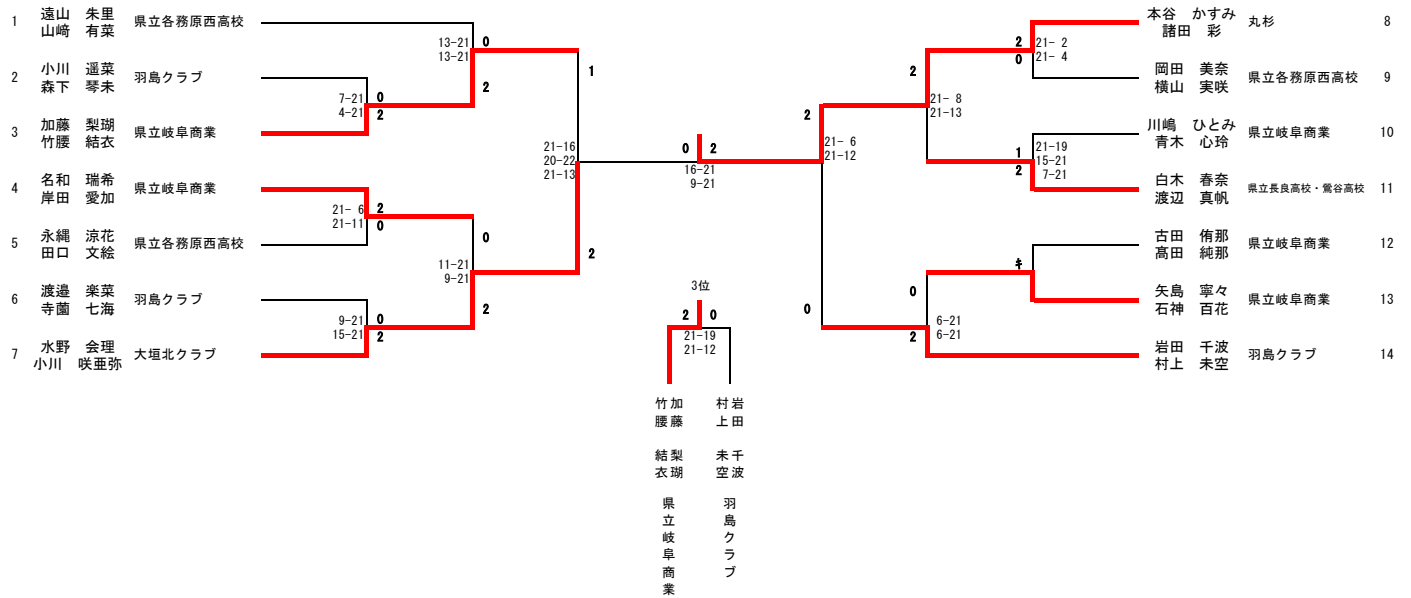

混合ダブルス

