

# 第1回 岐阜県中学生学年別バドミントン大会

## 大会プログラム改定箇所

	日付	種別	改定前			→	改定後		
			選手番号/選手名/所属	選手番号/選手名/所属	選手番号/選手名/所属				
1	2017/11/17	中学1年女子1部単	2	尾村 真奈江	郡上市立白鳥中学校	→	2	てらだ ゆりな 寺田 有季菜	大垣市立南中学校
2	"	中学1年女子1部単	56	のぎわ あやな 野漕 彩那	不破中学校	→	56	ますだ さき 増田 咲希	多治見中学校
3	"	中学1年女子1部単	57	わかむら めい 若村 芽映	笠松中学校	→	57	やまだ みゆ 山田 実佑	大垣市立西部中学校
4	"	中学1年女子1部単	58	やまだ みゆ 山田 実佑	大垣市立西部中学校	→	58	わかむら めい 若村 芽映	笠松中学校
5	"	中学1年女子1部単	59	ますだ さき 増田 咲希	多治見中学校	→	59	のぎわ あやな 野漕 彩那	不破中学校
6	"	中学2年女子1部単	48	和田 優心	岐阜西中学校	→	48	石塚 理恵	岐阜西中学校
7	"	中学2年女子1部複	14	にしお ねね 西尾 ねね 笠原中学校	よこい あおい 横井 藍衣 笠原中学校	→	14	成松 加帆 各務原市立中央中学校	三嶋 ユメカ 各務原市立中央中学校
8	2017/11/21	中学1年女子2部単	63	ただ りのか 多田 梨乃珂	大野中学校	→	63	やまだ りの 山田 鈴乃	大野中学校
9	2017/11/21	選手招集表	ダブルス大会分 「中学1年男子1部」と「中学2年男子1部」訂正						
10	2017/11/21	タイムテーブル	ダブルス大会分 「中学1年男子1部」と「中学2年男子1部」訂正						

# 第1回 岐阜県中学生学年別バドミントン大会

11/21 改定



## シングルス大会

日 時 2017年11月25日

中学2年男子2部・中学2年女子2部・中学1年女子2部

日 時 2017年11月26日

中学1年男子2部・中学1年男子1部・中学2年男子1部

中学1年女子1部・中学2年女子1部

場 所 池田町総合体育館

## ダブルス大会

日 時 2017年12月2日

場 所 多治見市総合体育館

主 催 岐阜県バドミントン協会

主 管 U-14ジュニアバドミントン大会実行委員会

11月25日(土) シングルス大会						
各係・審判 担当表						
担当役員			担当団体		審判	
受付	浅野 實	大橋 奈麻輝	(午前)	(午後)	コートNO	担当団体
進行	小倉 一宣		大垣東中	大野中	1	日枝中
			岐南中	星和中	2	加納中
会場設営・役員室管理	田中 勝弘		池田中		3	大垣東中
召集	山田 真治		長森中	不破中	4	大野中
記録	岩田 悟		白鳥中	笠松中	5	笠松中
放送・シャトル	荻巣 雅俊		境川中	星和中	6	神戸中
パソコン・賞状	太田 良彦	岩田 悟	神戸中	南ヶ丘中	7	池田中
誘導	荻巣 雅俊		恵那西中	大垣南中	8	那加中
駐車場	田中 勝弘		川島中	岐北中	9	不破中
レフェリー	青山 正美	福永 正弘	那加中	大垣北中	10	岐南中
			日枝中	加納中		

11月26日(日) シングルス大会						
各係・審判 担当表						
担当役員			担当団体		審判	
受付	浅野 實	大橋 奈麻輝	(午前)	(午後)	コートNO	担当団体
進行	小倉 一宣		大野中	大垣東中	1	大野中
			大垣西部中	岐南中	2	大垣東中
会場設営・役員室管理	田中 勝弘		池田中		3	大垣西部中
召集	山田 真治		不破中	長森中	4	岐南中
記録	岩田 悟		笠松中	笠原中	5	不破中
放送・シャトル	荻巣 雅俊		星和中	境川中	6	境川中
パソコン・賞状	太田 良彦	岩田 悟	南ヶ丘中	神戸中	7	笠松中
誘導	荻巣 雅俊		羽島中	恵那西中	8	笠原中
駐車場	田中 勝弘		岐北中	岐阜西中	9	星和中
レフェリー	青山 正美	福永 正弘	大垣北中	那加中	10	長森中
			加納中	日枝中		

12月2日(土) ダブルス大会						
各係・審判 担当表						
担当役員			担当団体		審判	
受付	浅野 實	大橋 奈麻輝	(午前)	(午後)	コートNO	担当団体
進行	小倉 一宣		大野中	日枝中	1	大野中
			池田中	高富中	2	日枝中
会場設営・役員室管理	青山 正美		南が丘	笠原中	3	池田中
召集	山田 真治		笠松中	星和中	4	高富中
記録	岩田 悟		岐南中	那加中	5	笠松中
放送・シャトル	荻巣 雅俊		加納中	境川中	6	星和中
パソコン・賞状	太田 良彦	岩田 悟	美濃中	不破中	7	岐南中
誘導	荻巣 雅俊		神戸中	岐北中	8	那加中
駐車場	青山 正美		南が丘	笠原中	9	加納中
レフェリー	青山 正美	福永 正弘	大垣西部中	川辺中	10	境川中
			長森中	各務原中央中		

「審判」担当団体は下記試合の審判を担当して下さい。

- ①各コート1試合目の全審判
- ②各コート2試合目の主審と点審(線審は各コート1試合目の選手)
- ③各コート3試合目の主審(線審は各コート2試合目の選手、点審は各コート1試合目の敗者)
- ④準決勝以降の全審判

## 審判

各コートへ審判担当を割り当てる

- 審判は、
- ①各コート1試合目の全審判
  - ②各コート2試合目の主審と点審（線審は各コート1試合目の選手）
  - ③各コート3試合目の主審（線審は各コート2試合目の選手、  
点審は各コート1試合目の敗者）
  - ④準決勝以降の全審判
- を行ってください。

各コート2試合目以降は、試合を終えた選手が審判をしますので、  
順次交代して下さい。

## 運営係

- |         |                                                                             |
|---------|-----------------------------------------------------------------------------|
| 進行      | 試合を終えたコートへ順次、新たな試合を割り当てます。                                                  |
| 招集      | 選手の招集、点呼をします。                                                               |
| 記録      | 試合結果を記録し、掲示します。                                                             |
| 放送・シャトル | 試合のコールとシャトルの管理をします。                                                         |
| パソコン・賞状 | 新たな試合の審判用紙を印刷します。                                                           |
| 誘導      | 放送係でコールされた試合の審判用紙を審判用紙に記載されている選手へ渡し、<br>試合をするコートへ移動するよう促します。                |
| 駐車場     | 体育館敷地内駐車場への入場を管理します。<br>7時45分から9時までの間、体育館敷地内駐車場入り口で、駐車券のある車のみ<br>入場させてください。 |
| レフェリー   | 審判用紙が正確に記載されているかを確認します。                                                     |

## 連絡事項

駐車場係以外は、午前と午後で交代して下さい。

各運営係の担当者は、8時20分にアリーナ内本部席前に集合して下さい。

各係担当役員より説明を行います。

各運営係の担当者は、開会式が始まる前に各運営係の席に着席して下さい。

開会式終了後、速やかに試合を始めるため御理解下さい。

第 1 回 岐阜県中学生学年別バドミントン大会 シングルス 招集表

11月25日

中学2年女子2部				中学1年女子2部				中学2年男子2部							
召集順	試合番号			召集順	試合番号			召集順	試合番号			召集順	試合番号		
1	1	~	34	2	1	~	26	3	1	~	24				
4	35	~	66	5	27	~	58	6	25	~	56				
7	67	~	82	8	59	~	74	9	57	~	72				
10	83	~	90	11	75	~	82	12	73	~	80				
13	91	~	94	14	83	~	86	15	81	~	84				
16	95	~	96	17	87	~	88	18	85	~	86				
19	97	~	98	20	89	~	90	21	87	~	88				

11月26日

中学1年男子2部				中学1年女子1部				中学2年女子1部				中学1年男子1部				中学2年男子1部			
召集順	試合番号			召集順	試合番号			召集順	試合番号			召集順	試合番号			召集順	試合番号		
1	1	~	6	2	1	~	6	3	1	~	28								
4	7	~	38	5	7	~	38	5	29	~	44	6	1	~	12	7	1	~	12
8	39	~	54	9	39	~	54	10	45	~	52	11	13	~	20	12	13	~	20
13	55	~	62	14	55	~	62	15	53	~	56	16	21	~	24	17	21	~	24
18	63	~	66	19	63	~	66	20	57	~	58	21	25	~	26	22	25	~	26
23	67	~	68	24	67	~	68	25	59	~	60	26	27	~	28	27	27	~	28
28	69	~	70	29	69	~	70												

第 1 回 岐阜県中学生学年別バドミントン大会 ダブルス 招集表

中学2年女子2部				中学1年女子2部				中学2年男子2部				中学1年男子2部			
召集順	試合番号			召集順	試合番号			召集順	試合番号			召集順	試合番号		
1	1	~	4					2	1	~	18				
7	5	~	36	3	1	~	16	4	19	~	34	5	1	~	17
16	37	~	52	8	17	~	24	9	35	~	42	10	18	~	25
24	53	~	60	17	25	~	28	18	43	~	46	19	26	~	29
32	61	~	64	25	29	~	30	26	47	~	48	27	30	~	31
40	65	~	66	33	31	~	32	34	49	~	50	35	32	~	33
42	67	~	68												

中学2年女子1部				中学1年女子1部				中学2年男子1部				中学1年男子1部			
召集順	試合番号			召集順	試合番号			召集順	試合番号			召集順	試合番号		
				6	1	~	10								
12	1	~	15	13	11	~	18	14	1	~	6	15	1	~	
20	16	~	23	21	19	~	22	22	7	~	10	23	2	~	5
28	24	~	27	29	23	~	24	30	11	~	12	31	6	~	7
36	28	~	29	37	25	~	26	38	13	~	14	3	8	~	9
41	30	~	31												

タイムテーブル(11月25日 中学2年女子2部・中学1年女子2部・中学2年男子2部)

	学 年	男 女	試 合 番 号	コ ー ト 番 号	学 年	男 女	試 合 番 号	コ ー ト 番 号	学 年	男 女	試 合 番 号	コ ー ト 番 号	学 年	男 女	試 合 番 号	コ ー ト 番 号	学 年	男 女	試 合 番 号	コ ー ト 番 号	学 年	男 女	試 合 番 号	コ ー ト 番 号	学 年	男 女	試 合 番 号	コ ー ト 番 号	学 年	男 女	試 合 番 号	コ ー ト 番 号								
1	2	女子2	1		2	女子2	2		2	女子2	3		2	女子2	4		2	女子2	5		2	女子2	6		2	女子2	7		2	女子2	8		2	女子2	9		2	女子2	10	
2	2	女子2	11		2	女子2	12		2	女子2	13		2	女子2	14		2	女子2	15		2	女子2	16		2	女子2	17		2	女子2	18		2	女子2	19		2	女子2	20	

以下の試合を行うコートは、試合が終了したコートへ順次流し込みをします。

試合を行うコートは、放送でお知らせします。

3	2	女子2	21		2	女子2	22		2	女子2	23		2	女子2	24		2	女子2	25		2	女子2	26		2	女子2	27		2	女子2	28		2	女子2	29		2	女子2	30	
4	2	女子2	31		2	女子2	32		2	女子2	33		2	女子2	34		1	女子2	1		1	女子2	2		1	女子2	3		1	女子2	4		1	女子2	5		1	女子2	6	
5	1	女子2	7		1	女子2	8		1	女子2	9		1	女子2	10		1	女子2	11		1	女子2	12		1	女子2	13		1	女子2	14		1	女子2	15		1	女子2	16	
6	1	女子2	17		1	女子2	18		1	女子2	19		1	女子2	20		1	女子2	21		1	女子2	22		1	女子2	23		1	女子2	24		1	女子2	25		1	女子2	26	
7	2	男子2	1		2	男子2	2		2	男子2	3		2	男子2	4		2	男子2	5		2	男子2	6		2	男子2	7		2	男子2	8		2	男子2	9		2	男子2	10	
8	2	男子2	11		2	男子2	12		2	男子2	13		2	男子2	14		2	男子2	15		2	男子2	16		2	男子2	17		2	男子2	18		2	男子2	19		2	男子2	20	
9	2	男子2	21		2	男子2	22		2	男子2	23		2	男子2	24		2	女子2	35		2	女子2	36		2	女子2	37		2	女子2	38		2	女子2	39		2	女子2	40	
10	2	女子2	41		2	女子2	42		2	女子2	43		2	女子2	44		2	女子2	45		2	女子2	46		2	女子2	47		2	女子2	48		2	女子2	49		2	女子2	50	
11	2	女子2	51		2	女子2	52		2	女子2	53		2	女子2	54		2	女子2	55		2	女子2	56		2	女子2	57		2	女子2	58		2	女子2	59		2	女子2	60	
12	2	女子2	61		2	女子2	62		2	女子2	63		2	女子2	64		2	女子2	65		2	女子2	66		1	女子2	27		1	女子2	28		1	女子2	29		1	女子2	30	
13	1	女子2	31		1	女子2	32		1	女子2	33		1	女子2	34		1	女子2	35		1	女子2	36		1	女子2	37		1	女子2	38		1	女子2	39		1	女子2	40	
14	1	女子2	41		1	女子2	42		1	女子2	43		1	女子2	44		1	女子2	45		1	女子2	46		1	女子2	47		1	女子2	48		1	女子2	49		1	女子2	50	
15	1	女子2	51		1	女子2	52		1	女子2	53		1	女子2	54		1	女子2	55		1	女子2	56		1	女子2	57		1	女子2	58		2	男子2	25		2	男子2	26	
16	2	男子2	27		2	男子2	28		2	男子2	29		2	男子2	30		2	男子2	31		2	男子2	32		2	男子2	33		2	男子2	34		2	男子2	35		2	男子2	36	
17	2	男子2	37		2	男子2	38		2	男子2	39		2	男子2	40		2	男子2	41		2	男子2	42		2	男子2	43		2	男子2	44		2	男子2	45		2	男子2	46	
18	2	男子2	47		2	男子2	48		2	男子2	49		2	男子2	50		2	男子2	51		2	男子2	52		2	男子2	53		2	男子2	54		2	男子2	55		2	男子2	56	
19	2	女子2	67		2	女子2	68		2	女子2	69		2	女子2	70		2	女子2	71		2	女子2	72		2	女子2	73		2	女子2	74		2	女子2	75		2	女子2	76	
20	2	女子2	77		2	女子2	78		2	女子2	79		2	女子2	80		2	女子2	81		2	女子2	82		1	女子2	59		1	女子2	60		1	女子2	61		1	女子2	62	
21	1	女子2	63		1	女子2	64		1	女子2	65		1	女子2	66		1	女子2	67		1	女子2	68		1	女子2	69		1	女子2	70		1	女子2	71		1	女子2	72	
22	1	女子2	73		1	女子2	74		2	男子2	57		2	男子2	58		2	男子2	59		2	男子2	60		2	男子2	61		2	男子2	62		2	男子2	63		2	男子2	64	
23	2	男子2	65		2	男子2	66		2	男子2	67		2	男子2	68		2	男子2	69		2	男子2	70		2	男子2	71		2	男子2	72		2	女子2	83		2	女子2	84	
24	2	女子2	85		2	女子2	86		2	女子2	87		2	女子2	88		2	女子2	89		2	女子2	90		1	女子2	75		1	女子2	76		1	女子2	77		1	女子2	78	
25	1	女子2	79		1	女子2	80		1	女子2	81		1	女子2	82		2	男子2	73		2	男子2	74		2	男子2	75		2	男子2	76		2	男子2	77		2	男子2	78	
26	2	男子2	79		2	男子2	80		2	女子2	91		2	女子2	92		2	女子2	93		2	女子2	94		1	女子2	83		1	女子2	84		1	女子2	85		1	女子2	86	
27	2	男子2	81		2	男子2	82		2	男子2	83		2	男子2	84		2	女子2	95		2	女子2	96		1	女子2	87		1	女子2	88		2	男子2	85		2	男子2	86	
28	2	女子2	97		2	女子2	98		1	女子2	89		1	女子2	90		2	男子2	87		2	男子2	88		2	男子2	89													
29																																								

第1回岐阜県中学生学年別バドミントン大会  
2017年11月25日  
池田町体育館

中学1年女子2部 単 (1)

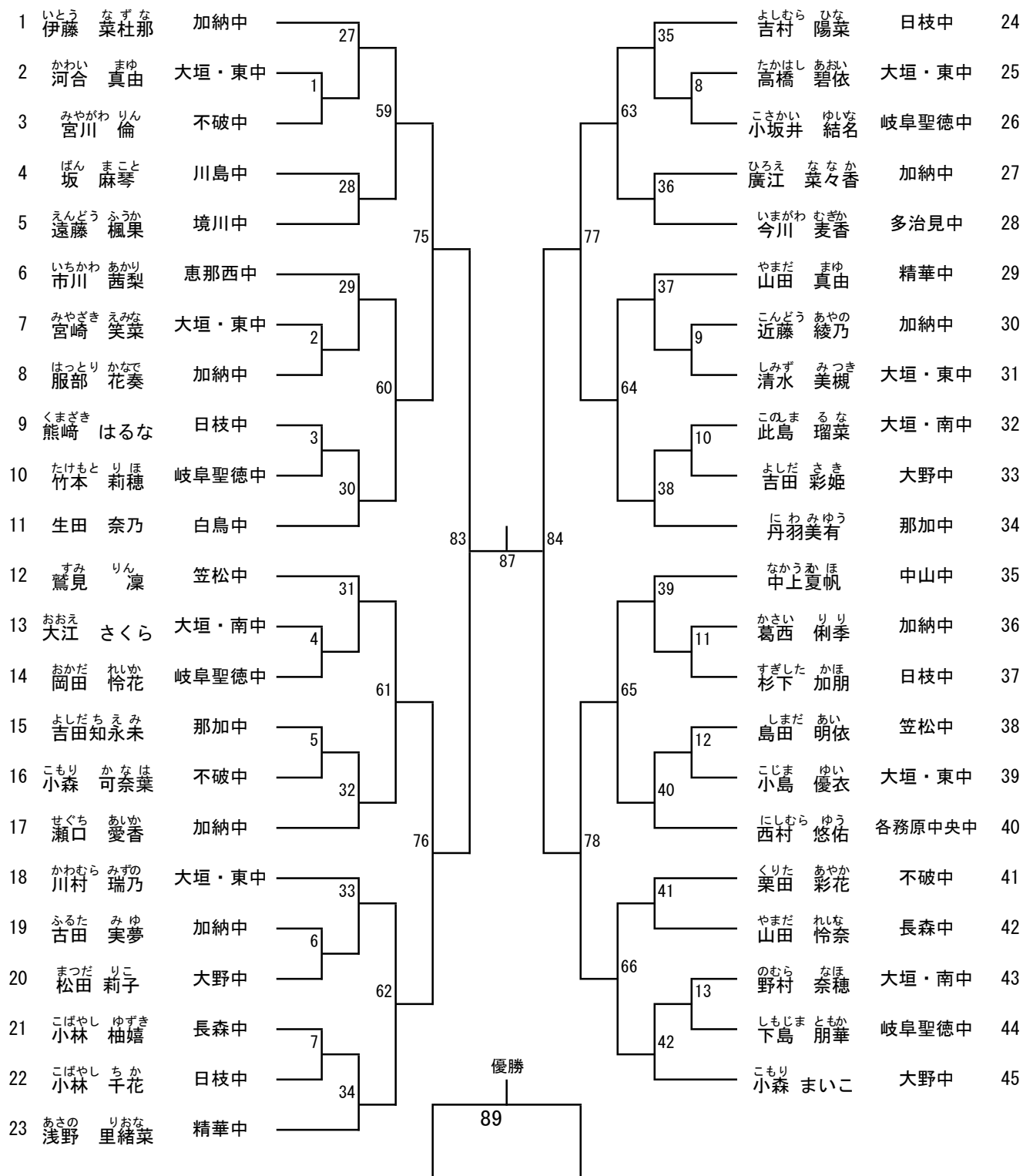

第1回岐阜県中学生学年別バドミントン大会  
2017年11月25日  
池田町体育館

中学1年女子2部 単 (2)

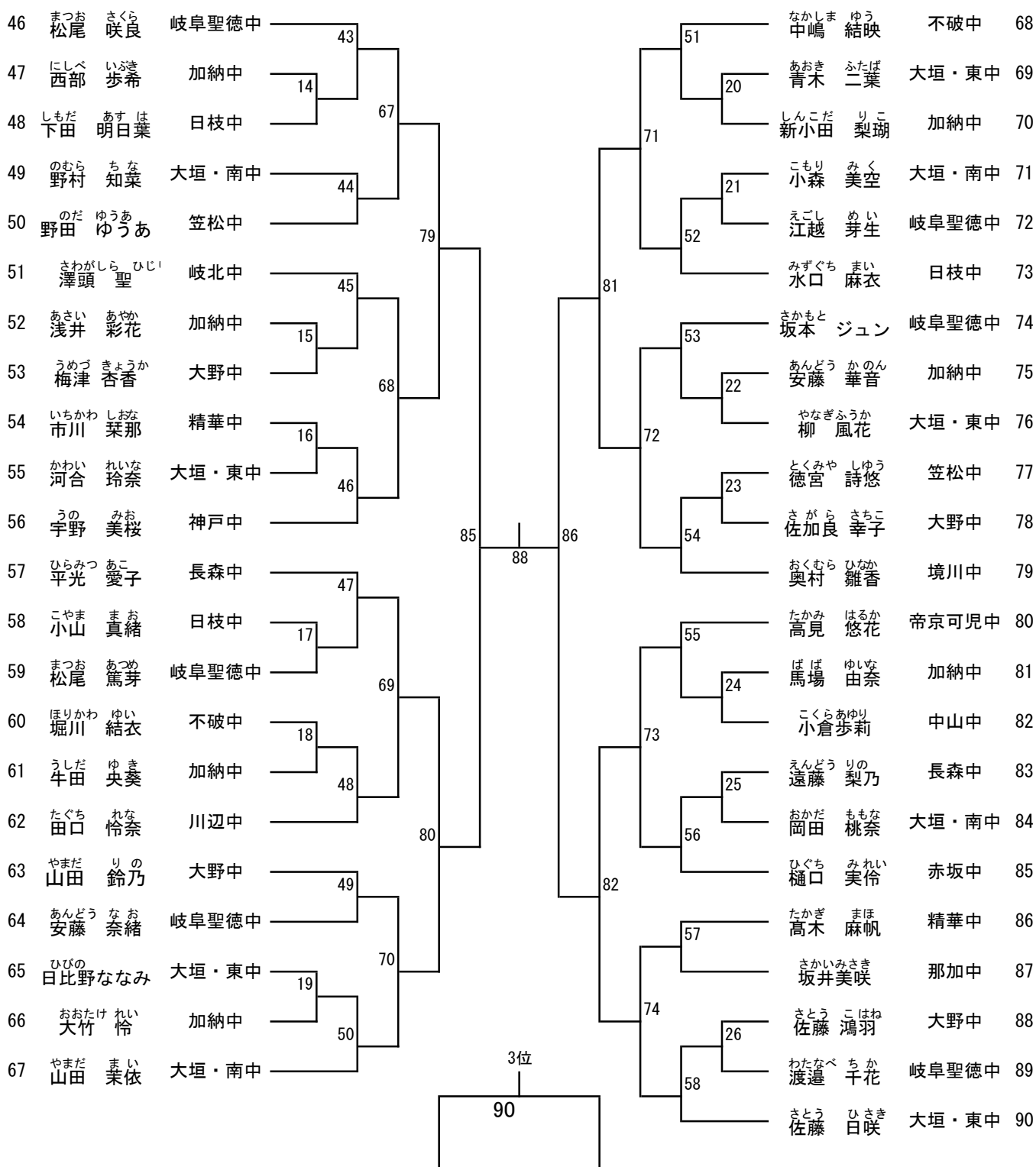



中学2年女子2部 単 (1)

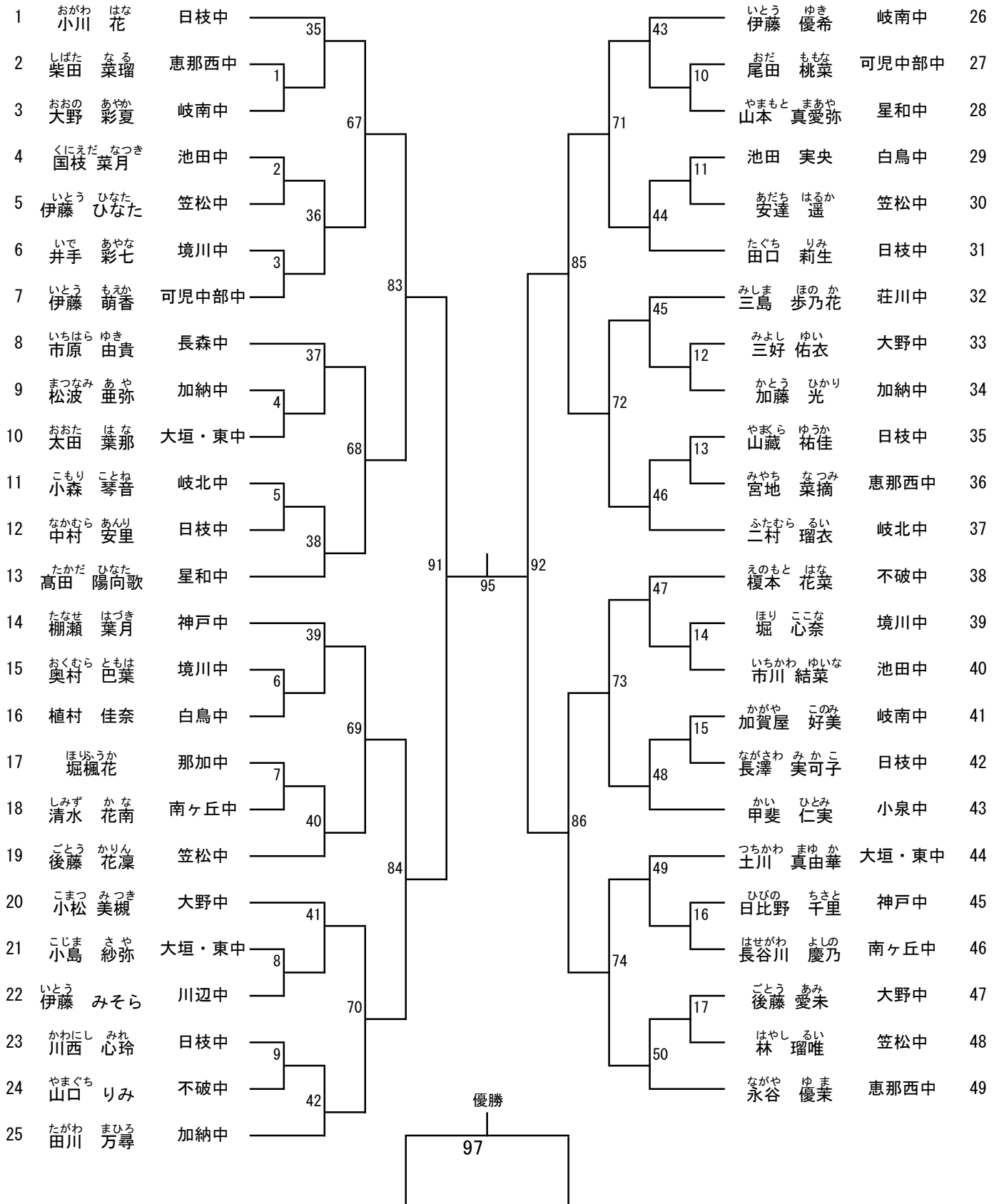

中学2年女子2部 単 (2)

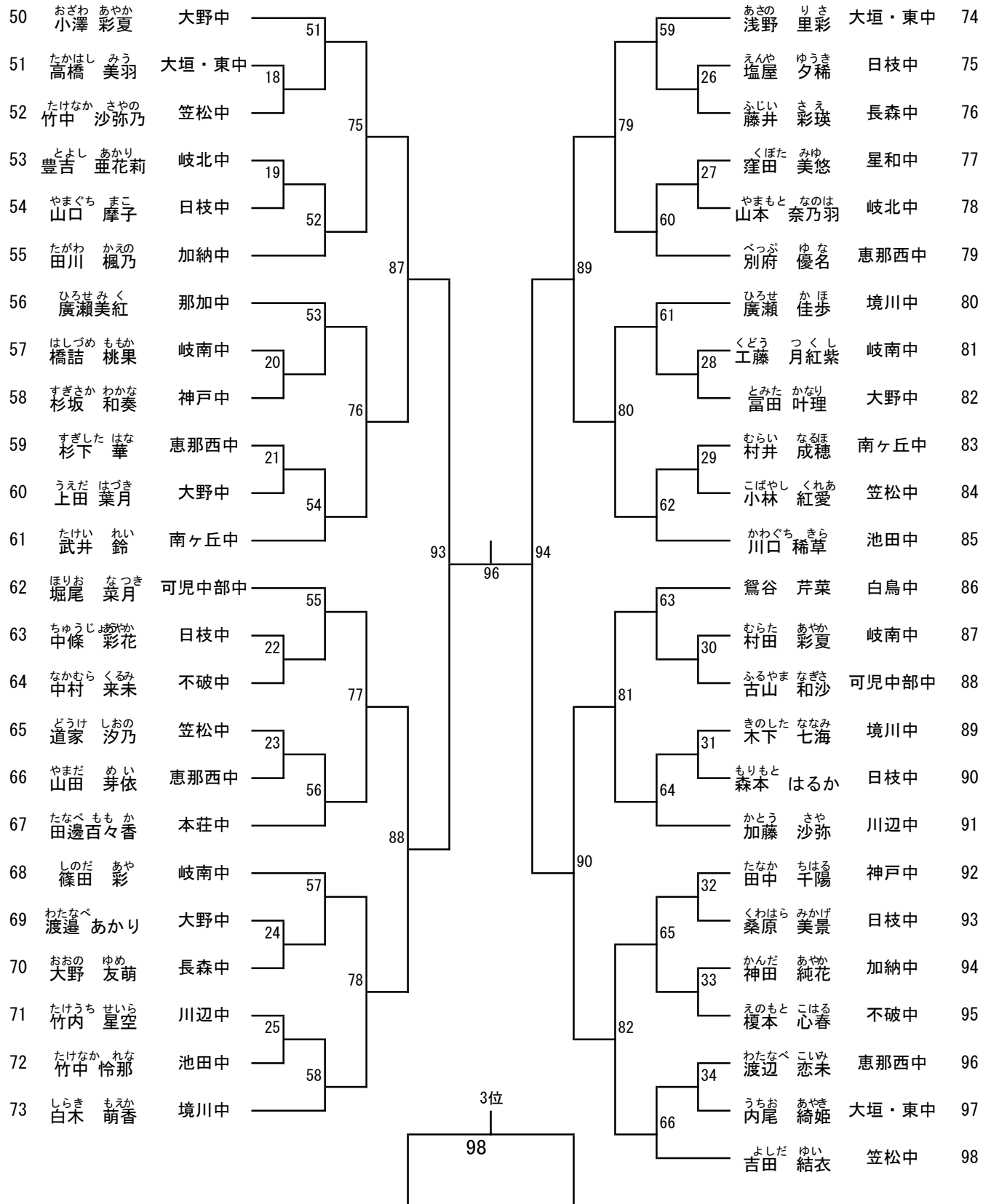

中学2年男子2部 単 (1)

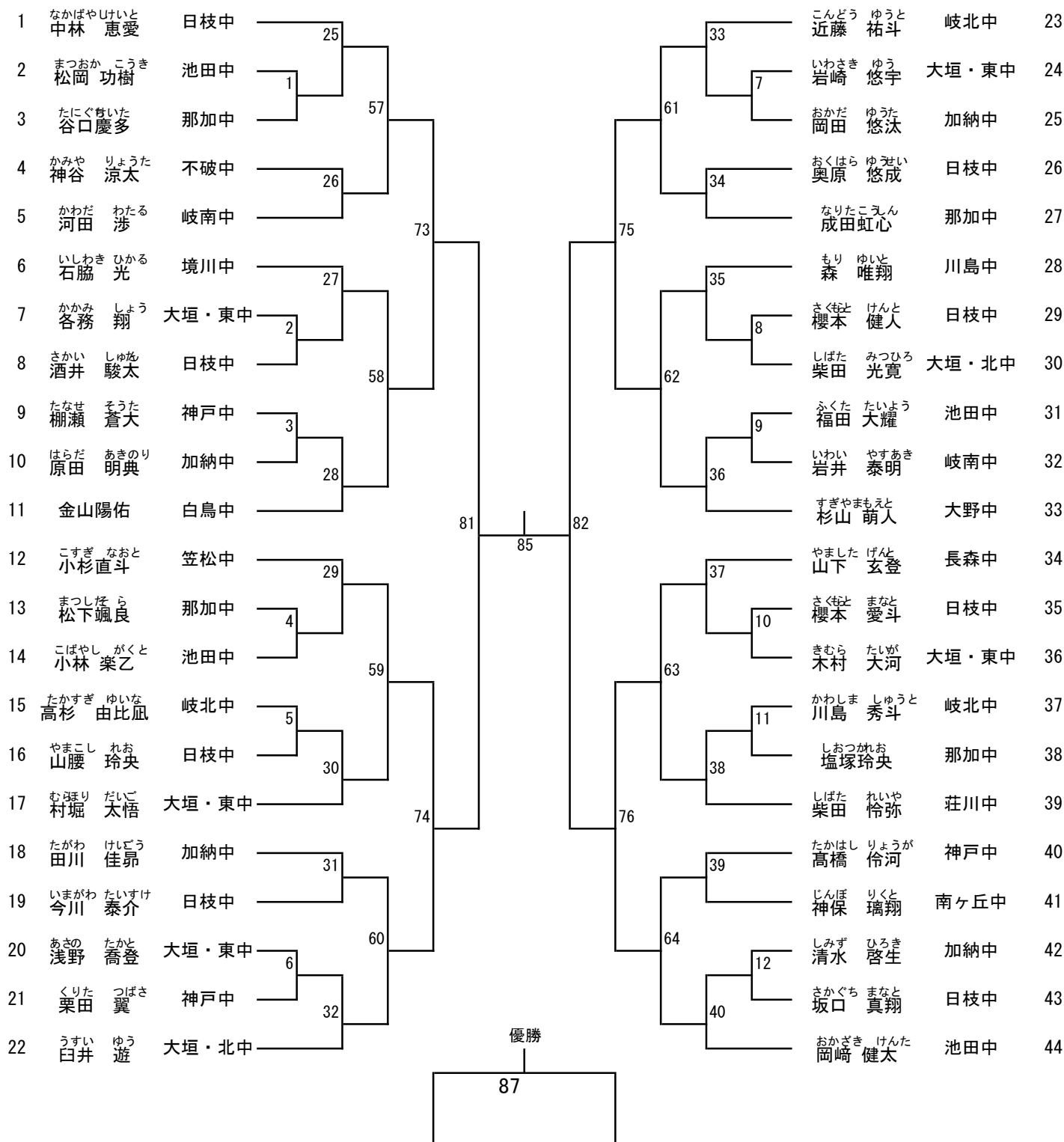

中学2年男子2部 単 (2)

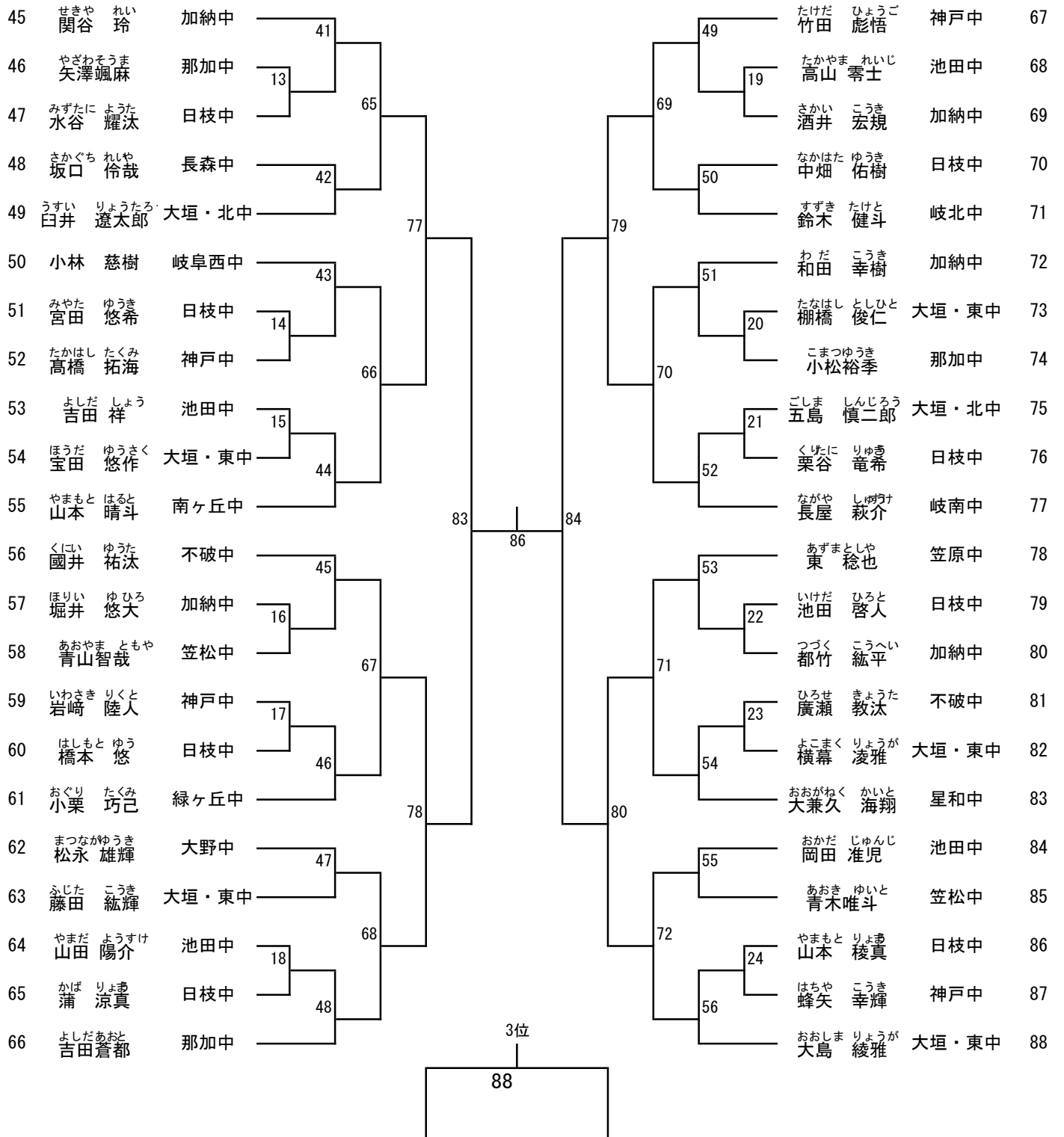



タイムテーブル(11月26日 中学1年男子2部・中学1年女子1部・中学2年女子1部・中学1年男子1部・中学2年男子2部)

	学 年	男 女	試 合 番 号	コ ー ト 番 号	学 年	男 女	試 合 番 号	コ ー ト 番 号	学 年	男 女	試 合 番 号	コ ー ト 番 号	学 年	男 女	試 合 番 号	コ ー ト 番 号	学 年	男 女	試 合 番 号	コ ー ト 番 号	学 年	男 女	試 合 番 号	コ ー ト 番 号	学 年	男 女	試 合 番 号	コ ー ト 番 号	学 年	男 女	試 合 番 号	コ ー ト 番 号								
1	1	男子2	1		1	男子2	2		1	男子2	3		1	男子2	4		1	男子2	5		1	男子2	6		1	女子1	1		1	女子1	2		1	女子1	3		1	女子1	4	
2	1	女子1	5		1	女子1	6		2	女子1	1		2	女子1	2		2	女子1	3		2	女子1	4		2	女子1	5		2	女子1	6		2	女子1	7		2	女子1	8	

以下の試合を行うコートは、試合が終了したコートへ順次流し込みをします。

試合を行うコートは、放送でお知らせします。

3	2	女子1	9		2	女子1	10		2	女子1	11		2	女子1	12		2	女子1	13		2	女子1	14		2	女子1	15		2	女子1	16		2	女子1	17		2	女子1	18	
4	2	女子1	19		2	女子1	20		2	女子1	21		2	女子1	22		2	女子1	23		2	女子1	24		2	女子1	25		2	女子1	26		2	女子1	27		2	女子1	28	
5	1	男子2	7		1	男子2	8		1	男子2	9		1	男子2	10		1	男子2	11		1	男子2	12		1	男子2	13		1	男子2	14		1	男子2	15		1	男子2	16	
6	1	男子2	17		1	男子2	18		1	男子2	19		1	男子2	20		1	男子2	21		1	男子2	22		1	男子2	23		1	男子2	24		1	男子2	25		1	男子2	26	
7	1	男子2	27		1	男子2	28		1	男子2	29		1	男子2	30		1	男子2	31		1	男子2	32		1	男子2	33		1	男子2	34		1	男子2	35		1	男子2	36	
8	1	男子2	37		1	男子2	38		1	女子1	7		1	女子1	8		1	女子1	9		1	女子1	10		1	女子1	11		1	女子1	12		1	女子1	13		1	女子1	14	
9	1	女子1	15		1	女子1	16		1	女子1	17		1	女子1	18		1	女子1	19		1	女子1	20		1	女子1	21		1	女子1	22		1	女子1	23		1	女子1	24	
10	1	女子1	25		1	女子1	26		1	女子1	27		1	女子1	28		1	女子1	29		1	女子1	30		1	女子1	31		1	女子1	32		1	女子1	33		1	女子1	34	
11	1	女子1	35		1	女子1	36		1	女子1	37		1	女子1	38		2	女子1	29		2	女子1	30		2	女子1	31		2	女子1	32		2	女子1	33		2	女子1	34	
12	2	女子1	35		2	女子1	36		2	女子1	37		2	女子1	38		2	女子1	39		2	女子1	40		2	女子1	41		2	女子1	42		2	女子1	43		2	女子1	44	
13	1	男子1	1		1	男子1	2		1	男子1	3		1	男子1	4		1	男子1	5		1	男子1	6		1	男子1	7		1	男子1	8		1	男子1	9		1	男子1	10	
14	1	男子1	11		1	男子1	12		2	男子1	1		2	男子1	2		2	男子1	3		2	男子1	4		2	男子1	5		2	男子1	6		2	男子1	7		2	男子1	8	
15	2	男子1	9		2	男子1	10		2	男子1	11		2	男子1	12		1	男子2	39		1	男子2	40		1	男子2	41		1	男子2	42		1	男子2	43		1	男子2	44	
16	1	男子2	45		1	男子2	46		1	男子2	47		1	男子2	48		1	男子2	49		1	男子2	50		1	男子2	51		1	男子2	52		1	男子2	53		1	男子2	54	
17	1	女子1	39		1	女子1	40		1	女子1	41		1	女子1	42		1	女子1	43		1	女子1	44		1	女子1	45		1	女子1	46		1	女子1	47		1	女子1	48	
18	1	女子1	49		1	女子1	50		1	女子1	51		1	女子1	52		1	女子1	53		1	女子1	54		2	女子1	45		2	女子1	46		2	女子1	47		2	女子1	48	
19	2	女子1	49		2	女子1	50		2	女子1	51		2	女子1	52		1	男子1	13		1	男子1	14		1	男子1	15		1	男子1	16		1	男子1	17		1	男子1	18	
20	1	男子1	19		1	男子1	20		2	男子1	13		2	男子1	14		2	男子1	15		2	男子1	16		2	男子1	17		2	男子1	18		2	男子1	19		2	男子1	20	
21	1	男子2	55		1	男子2	56		1	男子2	57		1	男子2	58		1	男子2	59		1	男子2	60		1	男子2	61		1	男子2	62		1	女子1	55		1	女子1	56	
22	1	女子1	57		1	女子1	58		1	女子1	59		1	女子1	60		1	女子1	61		1	女子1	62		2	女子1	53		2	女子1	54		2	女子1	55		2	女子1	56	
23	1	男子1	21		1	男子1	22		1	男子1	23		1	男子1	24		2	男子1	21		2	男子1	22		2	男子1	23		2	男子1	24		1	男子2	63		1	男子2	64	
24	1	男子2	65		1	男子2	66		1	女子1	63		1	女子1	64		1	女子1	65		1	女子1	66		2	女子1	57		2	女子1	58		1	男子1	25		1	男子1	26	
25	2	男子1	25		2	男子1	26		1	男子2	67		1	男子2	68		1	女子1	67		1	女子1	68		2	女子1	59		2	女子1	60		1	男子1	27		1	男子1	28	
26	2	男子1	27		2	男子1	28		1	男子2	69		1	男子2	70		1	女子1	69		1	女子1	70																	
27																																								

中学1年女子1部 単

順位	選手名	所属校	対戦校	スコア	選手名	所属校	スコア
1	三輪 絢加	不破中学校	7	23	長岡 あんず	高山市立日枝中学校	36
2	寺田 有季菜	大垣市立南中学校	1	4	大澤 志保	大垣市立東中学校	37
3	葛谷 和奏	岐南町立岐南中学校	39	47	西尾 咲良	岐阜西中学校	38
4	尾村 真奈江	郡上市立白鳥中学校	8	24	宮本 愛莉	大野中学校	39
5	大野 菜々美	神戸町立神戸中学校	55	59	伊神 ゆう	大垣市立南中学校	40
6	都築 美礼	高山市立松倉中学校	9	25	江崎 穂乃花	多治見中学校	41
7	原田 京佳	大垣市立西部中学校	40	48	河合 夏歩	大垣市立西部中学校	42
8	瀬瀬 和葉	恵那市立恵那西中学校	10	26	横井 藍衣	笠原中学校	43
9	林希愛	那加中学校	63	65	松原 さや	池田中学校	44
10	森下 琴未	羽島中学校	11	27	竹島 なつみ	岐南町立岐南中学校	45
11	野原 紗英	池田中学校	41	49	田中 万葉	大垣市立西部中学校	46
12	島田 帆乃香	池田中学校	12	28	小川 紗椰果	大垣市立東中学校	47
13	山口 琴未	大垣市立東中学校	56	60	矢倉 弥空	不破中学校	48
14	奥田 紗良	大垣市立西部中学校	13	29	田中 まゆな	大垣市立星和中学校	49
15	奥村 ひまり	笠原中学校	42	50	西田 真彩	境川中学校	50
16	足立 陽香	笠松中学校	14	5	勝野 里音	池田中学校	51
17	清水 花音	大垣市立東中学校	67	30	片田 琳子	恵那市立恵那西中学校	52
18	近藤 安	岐阜市立精華中学校	15	69	大澤 ももこ	帝京大学可児中学校	53
19	加藤 湊	大垣市立西部中学校	2	31	杉本 真優	笠松中学校	54
20	吉永 光織	蘇原中学校	43	51	日置 悠那	郡上市立白鳥中学校	55
21	松井 穂乃香	池田中学校	16	32	増田 咲希	多治見中学校	56
22	野田 美咲	笠松中学校	57	61	山田 実佑	大垣市立西部中学校	57
23	中島 優	大垣市立北中学校	17	33	若村 芽映	笠松中学校	58
24	小林 千紗	岐北	44	52	野津 彩那	不破中学校	59
25	平塚 朱里	不破中学校	18	34	長谷川 恋春	岐北	60
26	仙石 杏奈	岐南町立岐南中学校	64	66	寺園 七海	羽島中学校	61
27	渡邊 侑菜	大野中学校	19	35	いけだ さえ	大垣市立東中学校	62
28	立川 莉子	大垣市立東中学校	45	53	竹市 愛華	大野中学校	63
29	佐竹 知弥	川島中学校	20	36	中山 悠希奈	大垣市立北中学校	64
30	山田 命	大垣市立星和中学校	58	62	水谷 美彩	池田中学校	65
31	川島 千宙	池田中学校	21	37	山本 蒼依	大垣市立赤坂中学校	66
32	神谷 奈那	岐阜西中学校	46	54	丸山 愛花	恵那市立恵那西中学校	67
33	青木 玲奈	境川中学校	3	6	田中 凜	大垣市立西部中学校	68
34	田野岡 咲季	大野中学校	22	38	加藤 那奈	笠原中学校	69
35	渡邊 楽菜	羽島中学校	70	3	三輪 莉瑚	大垣市立江並中学校	70

中学2年女子1部 単

1	いど なつみ 井戸 捺海	岐阜大学教育学 部附属中学校	29	37	やじま めい 矢島 芽依	島中学校	31
2	さかきばらまい 榊原 真愛	境川中学校	1	15	しまじり おとは 島尻 乙羽	神戸町立神戸中学校	32
3	あおき れな 青木 玲奈	池田中学校	45	49	さの ほのか 佐野 穂乃香	笠松中学校	33
4	さとう こころ 佐藤 こころ	大垣市立南中学校	2	16	みやがわ れな 宮川 怜夏	大垣市立西部中学校	34
5	おだ りさ 織田 理沙	中山中学校	30	38	やぐら めい 矢倉 芽依	不破中学校	35
6	おんだ ひなこ 恩田 日菜子	大垣市立西部中学校	3	17	おがわ ゆな 小川 友菜	池田中学校	36
7	かとう ちさと 加藤 千聖	笠松中学校	53	55	うしや みゆう 牛屋 美優	大垣市立東中学校	37
8	なかむら まち 中村 真千	大垣市立南中学校	4	18	かのう あいな 加納 愛菜	池田中学校	38
9	大原 侑芽	郡上市立白鳥中学校	31	39	はやしま りん 林 莉鈴	大垣市立東中学校	39
10	よしむら はな 吉村 巴那	恵那市立恵那西中学校	5	19	おおさき ずむ 大崎 響	大野中学校	40
11	ごとう まこ 後藤 真	神戸町立神戸中学校	46	50	しらいし なか 白石 南佳	笠原中学校	41
12	はせがわ りお 長谷川 里緒	池田中学校	6	20	たなか なえ 田中 菜笑	大垣市立西部中学校	42
13	きりま さくこ 桐間 桜子	高山市立松倉中学校	32	40	おがわ はるな 小川 遥菜	羽島中学校	43
14	とくまる あみ 徳丸 亜美	大野中学校	7	21	たなか みいな 田中 みいな	大垣市立星和中学校	44
15	きのした みゆ 木下 美結	大垣市立北中学校	57	58	かとう ちあき 加藤 千晶	笠松中学校	45
16	いしはら なぎさ 石原 凪紗	岐阜聖徳中	8	59	ひだい ゆり 比田井 友里	池田中学校	46
17	たけなか ゆな 竹中 結菜	池田中学校	33	41	あさの ちか 浅野 智花	境川中学校	47
18	はだ ゆみか 畑尻 弓佳	中山中学校	9	23	石塚 理恵	岐阜西中学校	48
19	ひらもと ちあり 平本 ちあり	池田中学校	47	51	おおた ここ 太田 光虹	池田中学校	49
20	おおば みゆ 大場 未夢	神戸町立神戸中学校	10	24	すずき りこ 鈴木 梨瑚	川島中学校	50
21	やまのい なつき 山野井 渚月	不破中学校	34	42	たがし みゆう 高橋 美憂	大垣市立西部中学校	51
22	すぎやま りん 杉山 凜	笠松中学校	11	25	あさい みずき 浅井 美月	岐阜市立長森中学校	52
23	たがわ はるな 田川 遥菜	大垣市立北中学校	54	56	やまむら かな 山村 葉菜	神戸町立神戸中学校	53
24	こまつき みさき 駒月 美咲	池田中学校	12	26	よしはら あおい 吉原 碧	岐阜市立長森中学校	54
25	ごとう りん 後藤 凜	大垣市立星和中学校	35	43	すぎやま ゆうな 杉山 友菜	大野中学校	55
26	和田 優心	岐阜西中学校	13	27	しみず はるな 清水 春那	笠原中学校	56
27	つじ みさき 辻 美咲	大垣市立西部中学校	48	52	うつみ あやな 内海 綾菜	大垣市立西部中学校	57
28	にしお ねね 西尾 ねね	笠原中学校	14	28	水口 愛梨	郡上市立白鳥中学校	58
29	せきの ゆいか 関野 結香	大野中学校	36	44	わたなべ さら 渡部 沙良	池田中学校	59
30	くわつぼ はな 桑坪 華	岐阜中央中学校	60	60	わかやま ひまり 若山 比真莉	不破中学校	60



中学1年男子2部 単 (1)

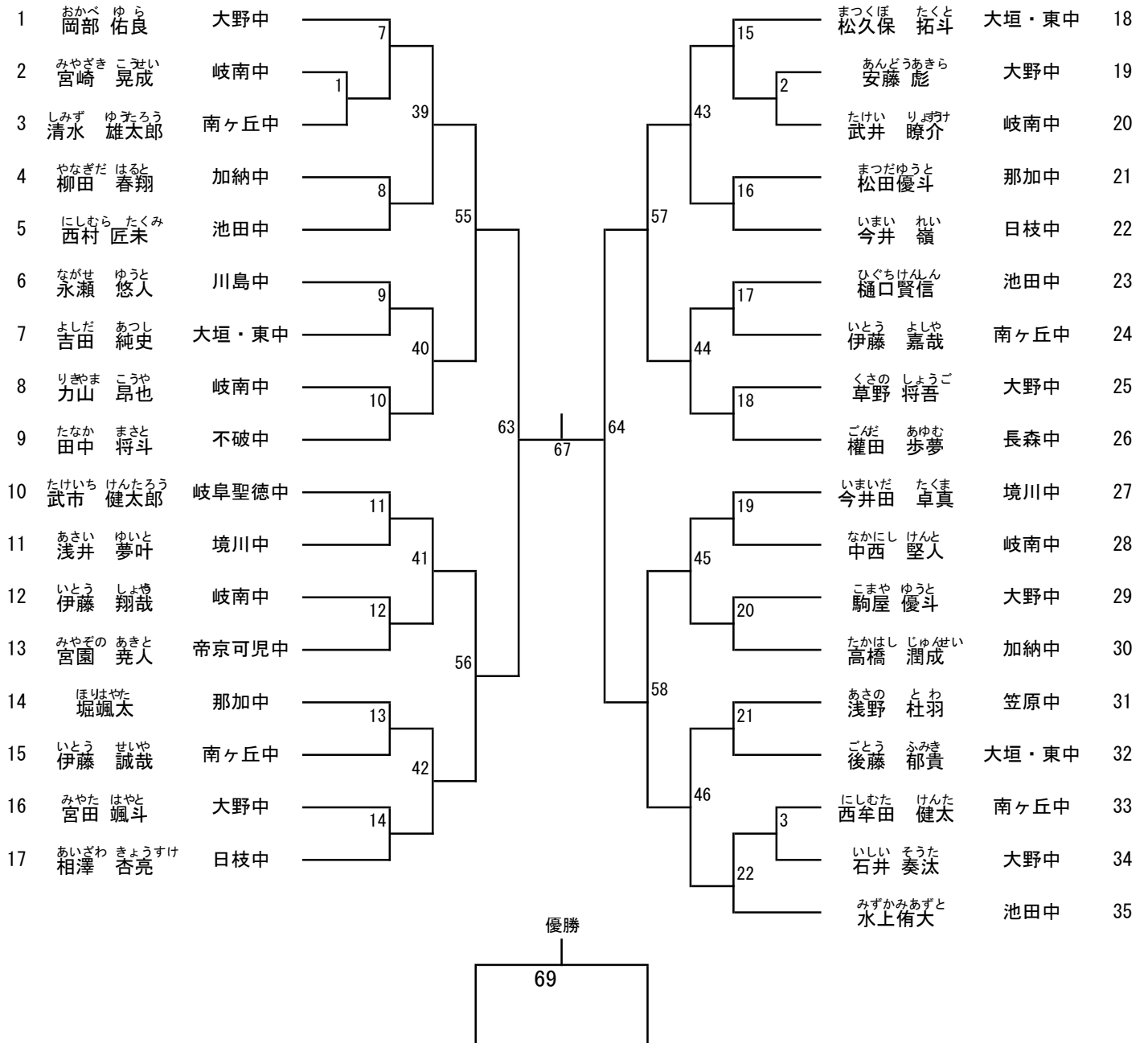

中学1年男子2部 単 (2)

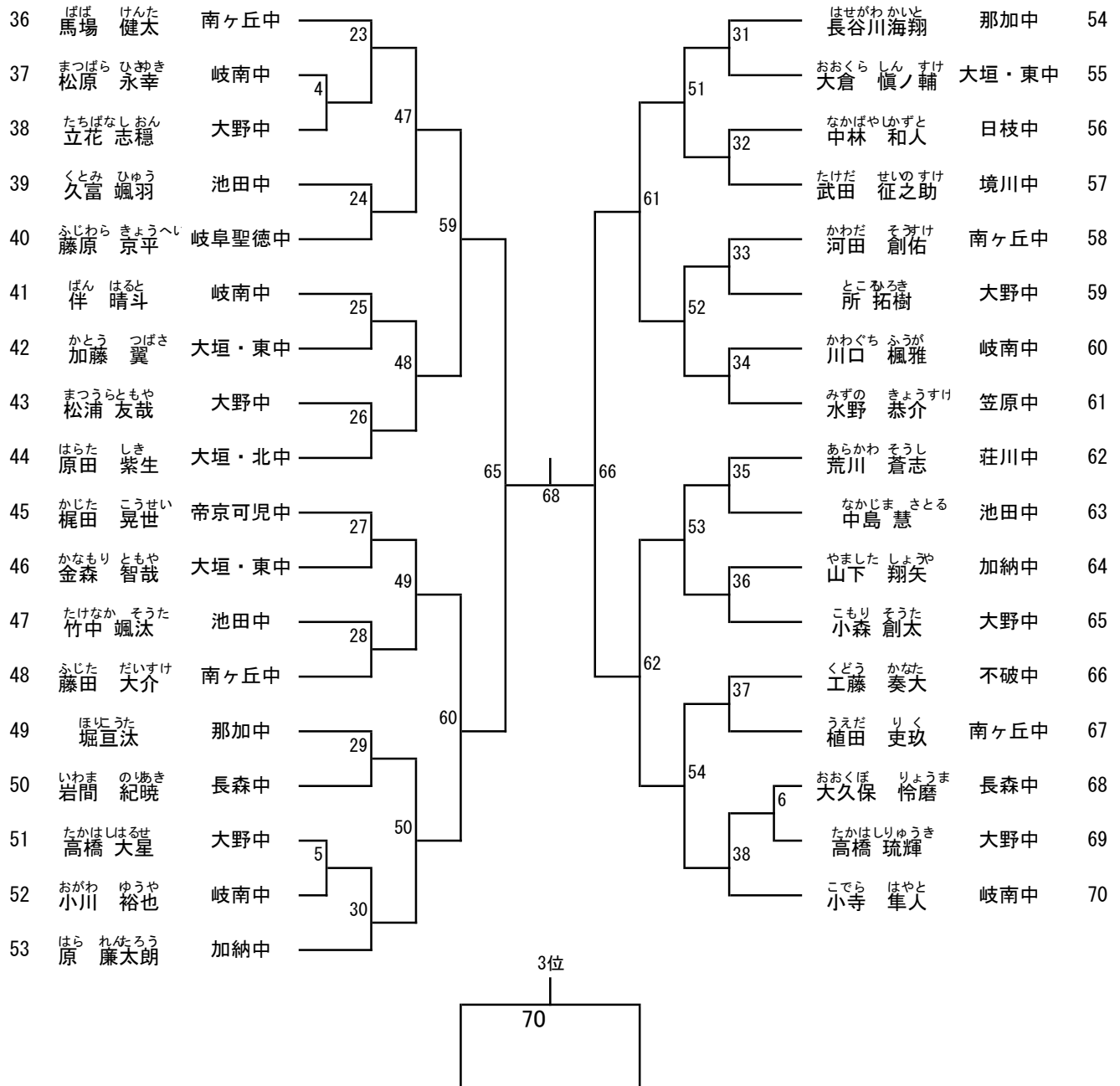

第1回岐阜県中学生学年別バドミントン大会  
2017年11月26日  
池田町体育館

中学1年男子1部 単

1	むらい よすけ 村井 陽祐	不破中学校	13	17	ほそかわ まなと 細川 真南斗	大垣市立東中学校	15
2	あさい おすけ 浅井 応介	境川中学校	1	7	すみ ともや 鷺見 智也	岐北	16
3	たかはし たろう 高橋 鼓太郎	笠松中学校	21	23	いど ひろみ 井戸 大海	岐阜大学教育学部附属中学校	17
4	ながなわ はるき 永縄 陽生	稲羽中学校	2	8	わたなべ そしろう 渡部 宗次郎	大垣市立東中学校	18
5	たまき りゅうのすけ 玉木 龍之介	岐北	14	18	ほそかわ いち 細川 大地	大野中学校	19
6	ふじい かいり 藤井 海吏	垂井町立北中学校	3	9	たなばし たくや 棚橋 拓也	岐北	20
7	のだ そうた 野田 颯多	川島中学校	25	26	おおぐち こう 大口 輝	岐南町立岐南中学校	21
8	やじま やすお 矢島 泰雄	島中学校	4	27	のだ ゆうせい 野田 侑聖	羽島中学校	22
9	なかにし ちはる 仲西 千治	岐阜市立長森中学校	15	19	なかもつ た 中村 壮太	笠松中学校	23
10	たかはし かずき 高橋 和希	不破中学校	5	11	よこおひかる 横尾 輝	池田中学校	24
11	べっしょ かなで 別所 奏	岐阜市立精華中学校	22	24	そがべ まさき 曾我部 真暉	岐北	25
12	あさの ひろや 浅野 弘也	大垣市立東中学校	6	12	いさか こ一 井坂 功真	島中学校	26
13	えがわ こうき 江川 幸希	境川中学校	16	20	森岡 航平	岐阜西中学校	27
14	よしだ しんたろう 吉田 慎太郎	大垣市立西部中学校	28	28	たかみ しゅん 高見 終伍	岐南町立岐南中学校	28

第1回岐阜県中学生学年別バドミントン大会  
2017年11月26日  
池田町体育館

中学2年男子1部 単

1	まつお ひびき 松尾 響	池田中学校	13	17	やまだ ゆう 山田 悠	大垣市立星和中学校	15
2	あんどう ふき 安藤 富希	陶都中学校	1	7	いしかわ しょう 市川 掌	恵那市立恵那西中学校	16
3	たかはし れいや 高橋 怜也	大垣市立西部中学校	21	23	さだ ゆうき 佐田 裕有紀	岐阜市立本荘中学校	17
4	あだち ゆうや 足立 侑哉	各務原市立中央中学校	2	8	おおさこ としき 大迫 稔央	大垣市立西部中学校	18
5	ひらつか ともなり 平塚 智成	大垣市立東中学校	14	18	やはば ゆづ 矢羽々 悠真	岐阜市立長森中学校	19
6	ひらいわ けいた 平岩 佳大	笠松中学校	3	9	おおひら せいや 大平 聖弥	境川中学校	20
7	なかやま ひろと 中山 裕斗	大垣市立星和中学校	25	26	いながわ ゆうや 稲川 裕也	大垣市立星和中学校	21
8	たなか ゆうま 田中 佑磨	不破中学校	4	27	みうら たけひろ 三浦 健大	羽島中学校	22
9	たなか はると 田中 陽翔	恵那市立恵那西中学校	15	19	ひらつか ひかる 平塚 光	不破中学校	23
10	えのもはるき 榎本 悠生	美濃加茂市立東中学校	5	11	わかお けいた 若尾 慶太	陶都中学校	24
11	ながの そら 長野 天	境川中学校	22	24	まつお しょうと 松岡 琉斗	池田中学校	25
12	たかぎ ゆうわ 高木 優和	大垣市立西部中学校	6	12	いいぬま ゆうき 飯沼 祐貴	神戸町立神戸中学校	26
13	ほり たいし 堀 大志	岐阜市立長森中学校	16	20	のがみ しょうへい 野上 翔平	大垣市立西部中学校	27
14	あんどう しんいち 安藤 心一	大垣市立星和中学校	28	28	おんだ ひびき 恩田 響	境川中学校	28



タイムテーブル(12月2日 ダブルス大会 全種別)

	学 年	男 女	試 合 番 号	コ ー ト 番 号	学 年	男 女	試 合 番 号	コ ー ト 番 号	学 年	男 女	試 合 番 号	コ ー ト 番 号	学 年	男 女	試 合 番 号	コ ー ト 番 号	学 年	男 女	試 合 番 号	コ ー ト 番 号	学 年	男 女	試 合 番 号	コ ー ト 番 号	学 年	男 女	試 合 番 号	コ ー ト 番 号	学 年	男 女	試 合 番 号	コ ー ト 番 号								
1	2	女子2	1		2	女子2	2		2	女子2	3		2	男子2	1		2	男子2	2		2	男子2	3		2	男子2	4		2	男子2	5		2	男子2	6					
2	2	男子2	7		2	男子2	8		2	男子2	9		2	男子2	10		2	男子2	11		2	男子2	12		2	男子2	13		2	男子2	14		2	男子2	15		2	男子2	16	

以下の試合を行うコートは、試合が終了したコートへ順次流し込みをします。

試合を行うコートは、放送でお知らせします。

3	2	男子2	17		2	男子2	18		1	女子2	1		1	女子2	2		1	女子2	3		1	女子2	4		1	女子2	5		1	女子2	6		1	女子2	7		1	女子2	8	
4	1	女子2	9		1	女子2	10		1	女子2	11		1	女子2	12		1	女子2	13		1	女子2	14		1	女子2	15		1	女子2	16		2	男子2	19		2	男子2	20	
5	2	男子2	21		2	男子2	22		2	男子2	23		2	男子2	24		2	男子2	25		2	男子2	26		2	男子2	27		2	男子2	28		2	男子2	29		2	男子2	30	
6	2	男子2	31		2	男子2	32		2	男子2	33		2	男子2	34		1	男子2	1		1	男子2	2		1	男子2	3		1	男子2	4		1	男子2	5		1	男子2	6	
7	1	男子2	7		1	男子2	8		1	男子2	9		1	男子2	10		1	男子2	11		1	男子2	12		1	男子2	13		1	男子2	14		1	男子2	15		1	男子2	16	
8	1	男子2	17		1	女子1	1		1	女子1	2		1	女子1	3		1	女子1	4		1	女子1	5		1	女子1	6		1	女子1	7		1	女子1	8		1	女子1	9	
9	1	女子1	10		2	女子2	5		2	女子2	6		2	女子2	7		2	女子2	8		2	女子2	9		2	女子2	10		2	女子2	11		2	女子2	12		2	女子2	13	
10	2	女子2	14		2	女子2	15		2	女子2	16		2	女子2	17		2	女子2	18		2	女子2	19		2	女子2	20		2	女子2	21		2	女子2	22		2	女子2	23	
11	2	女子2	24		2	女子2	25		2	女子2	26		2	女子2	27		2	女子2	28		2	女子2	29		2	女子2	30		2	女子2	31		2	女子2	32		2	女子2	33	
12	2	女子2	34		2	女子2	35		2	女子2	36		1	女子2	17		1	女子2	18		1	女子2	19		1	女子2	20		1	女子2	21		1	女子2	22		1	女子2	23	
13	1	女子2	24		2	男子2	35		2	男子2	36		2	男子2	37		2	男子2	38		2	男子2	39		2	男子2	40		2	男子2	41		2	男子2	42		1	男子2	18	
14	1	男子2	19		1	男子2	20		1	男子2	21		1	男子2	22		1	男子2	23		1	男子2	24		1	男子2	25		2	女子1	1		2	女子1	2		2	女子1	3	
15	2	女子1	4		2	女子1	5		2	女子1	6		2	女子1	7		2	女子1	8		2	女子1	9		2	女子1	10		2	女子1	11		2	女子1	12		2	女子1	13	
16	2	女子1	14		2	女子1	15		1	女子1	11		1	女子1	12		1	女子1	13		1	女子1	14		1	女子1	15		1	女子1	16		1	女子1	17		1	女子1	18	
17	1	男子1	1		2	男子1	1		2	男子1	2		2	男子1	3		2	男子1	4		2	男子1	5		2	男子1	6		2	男子1	7		2	男子1	8		2	男子1	9	
18	2	女子2	40		2	女子2	41		2	女子2	42		2	女子2	43		2	女子2	44		2	女子2	45		2	女子2	46		2	女子2	47		2	女子2	48		2	女子2	49	
19	2	女子2	50		2	女子2	51		2	女子2	52		1	女子2	25		1	女子2	26		1	女子2	27		1	女子2	28		2	男子2	43		2	男子2	44		2	男子2	45	
20	2	男子2	46		1	男子2	26		1	男子2	27		1	男子2	28		1	男子2	29		2	女子1	16		2	女子1	17		2	女子1	18		2	女子1	19		2	女子1	20	
21	2	女子1	21		2	女子1	22		2	女子1	23		1	女子1	19		1	女子1	20		1	女子1	21		1	女子1	22		1	男子1	2		1	男子1	3		1	男子1	4	
22	1	男子1	5		2	男子1	7		2	男子1	8		2	男子1	9		2	男子1	10		2	女子2	53		2	女子2	54		2	女子2	55		2	女子2	56		2	女子2	57	
23	2	女子2	58		2	女子2	59		2	女子2	60		1	女子2	29		1	女子2	30		2	男子2	47		2	男子2	48		1	男子2	30		1	男子2	31		2	女子1	24	
24	2	女子1	25		2	女子1	26		2	女子1	27		1	女子1	23		1	女子1	24		1	男子1	6		1	男子1	7		2	男子1	11		2	男子1	12		2	女子2	61	
25	2	女子2	62		2	女子2	63		2	女子2	64		1	女子2	31		1	女子2	32		2	男子2	49		2	男子2	50		1	男子2	32		1	男子2	33		2	女子1	28	
26	2	女子1	29		1	女子1	25		1	女子1	26		1	男子1	8		1	男子1	9		2	男子1	13		2	男子1	14		2	女子2	65		2	女子2	66		2	女子1	30	
27	2	女子1	31		2	女子2	67		2	女子2	68																													

中学1年女子2部 複

1	ふなと かほ 船戸 香帆 高富中学校	こみなみ りと 小南 理翔 高富中学校	1	ただ りの か 多田 梨乃珂 大野中学校	よしだ さき 吉田 彩姫 大野中学校	17
2	いしはるな 石原花菜 美濃中学校	はっとりあやか 服部采果 美濃中学校	17	にしもり あん 西森 杏 高富中学校	うの ゆめか 宇野 夢叶 高富中学校	18
3	やすえ もも 安江 桃 川辺中学校	こばやし ひなか 小林 日菜花 川辺中学校	2	さるわたゆめ か 猿渡結芽香 美濃中学校	なす あいさ 那須愛紗 美濃中学校	19
4	あんどう なお 安藤 奈緒 岐阜聖徳中	まつお あつめ 松尾 篤芽 岐阜聖徳中	25	くぼた なつみ 久保田 捺美 長森中学校	たけもと ゆうり 竹本 釉渥 長森中学校	20
5	いとう なずな 伊藤 菜杜那 加納中学校	せぐち あいか 瀬口 愛香 加納中学校	3	こうけつ かずは 纈纈 和葉 恵那西中学校	いちかわ あかり 市川 茜梨 恵那西中学校	21
6	しもだ あすは 下田 明日葉 日枝中学校	こばやし ちか 小林 千花 日枝中学校	18	むらせ みう 村瀬 未有 高富中学校	かわだ はるか 川田 陽香 高富中学校	22
7	やまだ りの 山田 鈴乃 大野中学校	まつだ りこ 松田 莉子 大野中学校	4	くまざき 熊崎 はるな 日枝中学校	すぎした かとも 杉下 加朋 日枝中学校	23
8	すみ りん 鷺見 凜 笠松中学校	のだ ゆうあ 野田 ゆうあ 笠松中学校	29	まつお さくら 松尾 咲良 岐阜聖徳中	さかもと 坂本 ジュン 岐阜聖徳中	24
9	遠藤 華 川辺中学校	安江 帆純 川辺中学校	5	浅野 里緒菜 精華中学校	高木 麻帆 精華中学校	25
10	澤頭 聖 岐北中学校	梅本 莉梨花 岐北中学校	19	さくらい ひな 櫻井 妃那 川辺中学校	ふるた ゆら 古田 由良 川辺中学校	26
11	やまだ まゆ 山田 真由 精華中学校	いちかわ しおな 市川 菜那 精華中学校	6	しまだ あい 島田 明依 笠松中学校	とくみや しゆう 徳宮 詩悠 笠松中学校	27
12	なかうえかほ 中上夏帆 中山中学校	こくら あゆり 小倉歩莉 中山中学校	26	おくむら ひな 奥村 雛香 境川中学校	えんどう ふうか 遠藤 楓果 境川中学校	28
13	たまり ゆい 玉利 優依 高富中学校	にしがき のあ 西垣 乃彩 高富中学校	7	よしだ ちえみ 吉田知永未 那加中学校	にわみゆう 丹羽美有 那加中学校	29
14	すだ あいり 須田愛梨 美濃中学校	つじむら まゆ 辻村真優 美濃中学校	20	さとう こはね 佐藤 鴻羽 大野中学校	さがら さちこ 佐加良 幸子 大野中学校	30
15	小坂井 結名 岐阜聖徳中	渡邊 千花 岐阜聖徳中	8	可児 奈津実 高富中学校	野村 華恋 高富中学校	31
16	よしむら ひな 吉村 陽菜 日枝中学校	みずぐち まい 水口 麻衣 日枝中学校	32	おの あやこ 小野綾子 美濃中学校	いとう ゆずき 伊藤柚稀 美濃中学校	32

中学2年女子2部 複 (1)

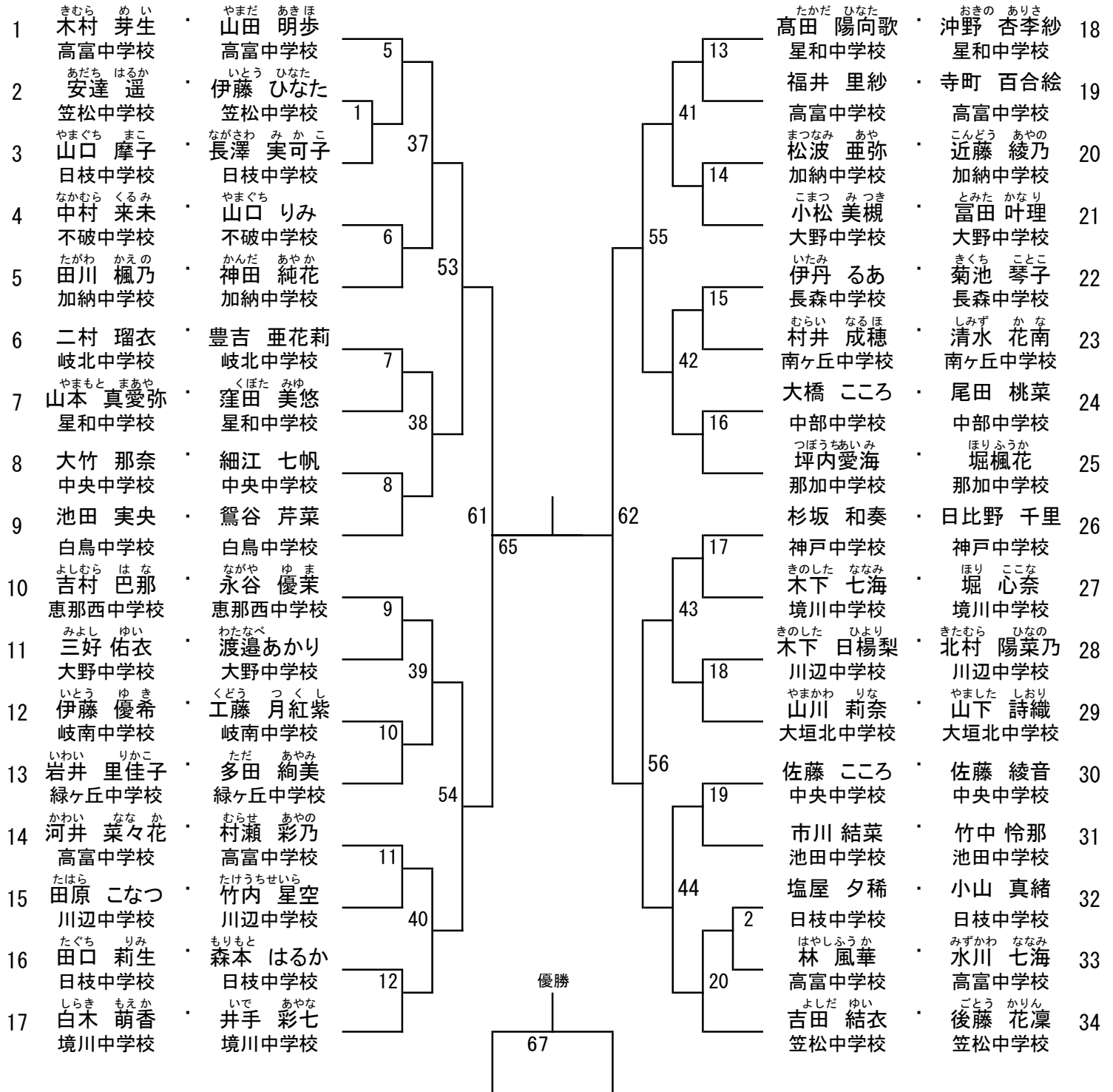

中学2年女子2部 複 (2)

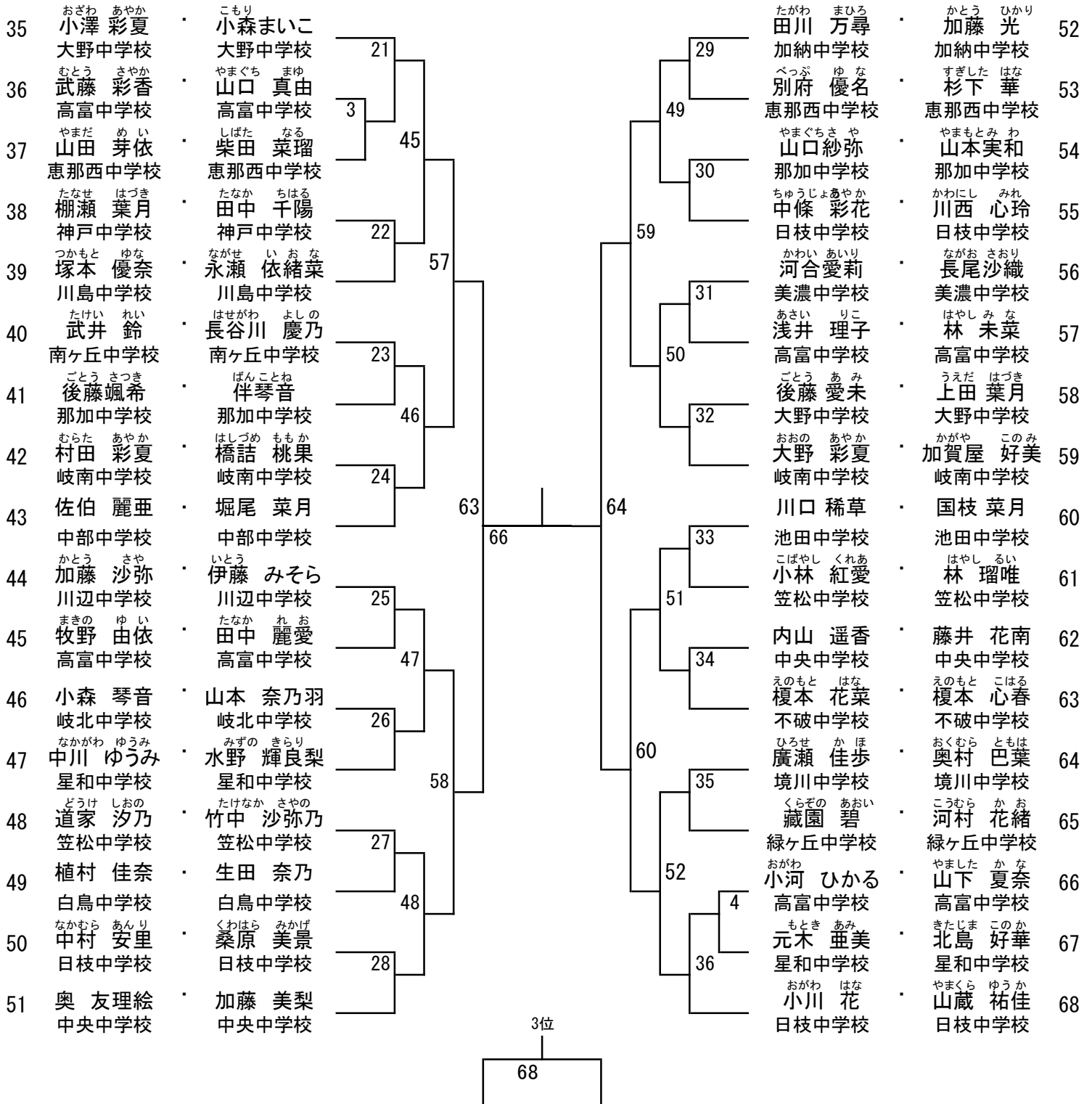



中学1年男子2部 複

1	こもり そうた 小森 創太 大野中学校	とこひろ き 所 拓樹 大野中学校	2	ばば けんた 馬場 健太 南ヶ丘中学校	かわだ そうすけ 河田 創佑 南ヶ丘中学校	18
2	にしむた けんた 西牟田 健太 南ヶ丘中学校	しみず ゆうたろう 清水 雄太郎 南ヶ丘中学校	1	おかだ りゅうせい 岡田 琉生 高富中学校	もり いつき 森 一起 高富中学校	19
3	たけい りよあけ 武井 瞭介 岐南中学校	かわぐち ふうが 川口 楓雅 岐南中学校	#	いとう しょうや 伊藤 翔哉 岐南中学校	なかにし けんと 中西 堅人 岐南中学校	20
4	しまだ たけひら 島田 勇拓 美濃中学校	さるわた れんたろう 猿渡 蓮太郎 美濃中学校	3	いとう ろうま 伊藤 朗真 大垣北中学校	はらた しき 原田 紫生 大垣北中学校	21
5	まつだ ゆうと 松田 優斗 那加中学校	ながお はやて 長尾 颯 那加中学校	#	はら れんたろう 原 廉太郎 加納中学校	たかはし じゅんせい 高橋 潤成 加納中学校	22
6	みずの きょうすけ 水野 恭介 笠原中学校	あさの とわ 浅野 杜羽 笠原中学校	4	おかべ ゆら 岡部 佑良 大野中学校	こまや ゆうと 駒屋 優斗 大野中学校	23
7	ばん はると 伴 晴斗 岐南中学校	おがわ ゆうや 小川 裕也 岐南中学校	19	くさの しょうご 草野 将吾 大野中学校	まつうら ともや 松浦 友哉 大野中学校	29
8	みやた はやと 宮田 颯斗 大野中学校	たちばな しおん 立花 志穂 大野中学校	5	たけいち けんたろう 武市 健太郎 岐阜聖徳中	ふじわら きょうへい 藤原 京平 岐阜聖徳中	30
9	あいざわ きよあけ 相澤 杏亮 日枝中学校	なかばやし かずと 中林 和人 日枝中学校	27	うめむらしゅや 梅村 柗耶 美濃中学校	すだ こうえい 須田 昂央 美濃中学校	31
10	わかい こうたろう 若井 康太郎 高富中学校	こたに こうし 小谷 光史 高富中学校	6	あさひ せいや 伊藤 誠哉 南ヶ丘中学校	いとう せいや 伊藤 誠哉 南ヶ丘中学校	21
11	たかはし はるせ 高橋 大星 大野中学校	たかはし りゅうき 高橋 琉輝 大野中学校	20	まつばら ながゆき 松原 永幸 岐南中学校	まつばら ながゆき 松原 永幸 岐南中学校	9
12	はやし そうた 林 奏多 長森中学校	にしもと いお 西本 衣央 長森中学校	7	こてら はやと 小寺 隼人 岐南中学校	りきやま こうや 力山 昂也 岐南中学校	33
13	いまいだ たくま 今井田 卓真 境川中学校	あさい ゆいと 浅井 夢叶 境川中学校	8	3位		
14	いとう せいや 伊藤 誠哉 南ヶ丘中学校	いとう せいや 伊藤 誠哉 南ヶ丘中学校	21	#		
15	みやざき こうせい 宮崎 晃成 岐南中学校	まつばら ながゆき 松原 永幸 岐南中学校	9			
16	みづの きょうすけ 水野 恭介 笠原中学校	あさの とわ 浅野 杜羽 笠原中学校	4			
17	水上 侑大 池田中学校	樋口 賢信 池田中学校	#			

中学2年男子2部 複

1	なかばやしけいと 中林 恵愛 日枝中学校	なかはた ゆうき 中畑 佑樹 日枝中学校	19	27	うすい ゆう 臼井 遊 大垣北中学校	やだ けんた 矢田 健人 大垣北中学校	26
2	とかわ はるま 橋川 悠真 大垣北中学校	ふちがみ まひろ 淵上 真優 大垣北中学校	1	10	はらだ あきのり 原田 明典 加納中学校	ほりい ゆひろ 堀井 悠大 加納中学校	27
3	すずき こう 鈴木 虹佑 岐阜聖徳中	のだ ましゅう 野田 真舟 岐阜聖徳中	35	39	蒲 涼真 日枝中学校	山本 稜真 日枝中学校	28
4	やなせ しゅうご 柳瀬 柗吾 星和中学校	ところ たいせい 所 大誠 星和中学校	2	11	やまもと はると 山本 晴斗 南ヶ丘中学校	じんぼ りくと 神保 璃翔 南ヶ丘中学校	29
5	しみず ひろき 清水 啓生 加納中学校	やなぎだ はると 柳田 春翔 加納中学校	20	28	松岡 功樹 池田中学校	福田 大耀 池田中学校	30
6	高山 零士 池田中学校	吉田 祥 池田中学校	3	45	まき レオナ 牧 レオナ 岐阜聖徳中	かへき こうた 壁岸 晃汰 岐阜聖徳中	31
7	小杉直斗 笠松中学校	青木唯斗 笠松中学校	43	29	のだ がく 野田 樂 川島中学校	かわせ けんた 川瀬 健太 川島中学校	32
8	たまだ りょうが 玉田 凌雅 長森中学校	しのだ れおん 篠田 怜音 長森中学校	21	12	ところじょうすけ 所 丈之介 美濃中学校	くろだ りゅうま 黒田 琉斗 美濃中学校	33
9	坂口 真翔 日枝中学校	池田 啓人 日枝中学校	4	40	にし のりょう 西野 僚 大垣北中学校	よしだ たくみ 吉田 匠 大垣北中学校	34
10	たにくちいた 谷口 慶多 那加中学校	はせがわ かいと 長谷川海翔 那加中学校	36	13	こまつ ゆうき 小松裕季 那加中学校	しおつかれお 塩塚玲央 那加中学校	35
11	いわさき りくと 岩崎 陸人 神戸中学校	はちや こうき 蜂矢 幸輝 神戸中学校	5	30	さくもと けんた 櫻本 健斗 日枝中学校	はしもと ゆう 橋本 悠 日枝中学校	36
12	さかい こうき 酒井 宏規 加納中学校	おかだ ゆうた 岡田 悠汰 加納中学校	22	48	たかはし りょうが 高橋 伶河 神戸中学校	たなせ そうた 棚瀬 蒼大 神戸中学校	37
13	近藤 祐斗 岐阜北中学校	高杉 由比風 岐阜北中学校	47	49	みずの はやと 水野 颯斗 星和中学校	みむら りょうが 三村 涼河 星和中学校	38
14	よしだ あおと 吉田 蒼都 那加中学校	なりた こうしん 成田 虹心 那加中学校	23	14	おくはら ゆうせい 奥原 悠成 日枝中学校	さかい しゅん 酒井 駿太 日枝中学校	39
15	福永 隼太郎 大垣北中学校	臼井 遼太郎 大垣北中学校	6	41	河田 渉 岐南中学校	長屋 萩介 岐南中学校	40
16	つぼうち はると 坪内 春斗 川辺中学校	いど しゅんや 井戸 舜也 川辺中学校	37	15	山田 陽介 池田中学校	岡田 准児 池田中学校	41
17	わだ こうき 和田 幸樹 加納中学校	つづく こうへい 都竹 紘平 加納中学校	7	32	鈴木 健斗 岐阜北中学校	川島 秀斗 岐阜北中学校	42
18	みやた ゆうき 宮田 悠希 日枝中学校	さくもと まなと 櫻本 愛斗 日枝中学校	24	46	伊藤 誠悟 川辺中学校	村山 友 川辺中学校	43
19	おがわたくみ 小川拓海 美濃中学校	まつおかくき 松岡楓己 美濃中学校	44	16	ふるもと きよあ 古本 恭也 高富中学校	ながや ゆうた 長屋 裕太 高富中学校	44
20	すぎやまもと 杉山 萌人 大野中学校	まつなが ゆうき 松永 雄輝 大野中学校	25	33	ごしま しんじろう 五島 慎二郎 大垣北中学校	さとう りゅうせい 佐藤 瑠星 大垣北中学校	45
21	大兼久 海翔 星和中学校	青木 大翔 星和中学校	8	17	やざわ そうま 矢澤 颯麻 那加中学校	まつした そうら 松下 颯良 那加中学校	46
22	いまがわ たいすけ 今川 泰介 日枝中学校	みずたに ようた 水谷 耀汰 日枝中学校	38	42	かみや りょうた 神谷 涼太 不破中学校	ふじつか こうせい 藤塚 弘成 不破中学校	47
23	まつなが しゅんすけ 松永 駿祐 川島中学校	かねこ はる 兼子 晴 川島中学校	9	18	つだ ゆうすけ 津田 有佑 長森中学校	さわだ はやと 澤田 隼斗 長森中学校	48
24	たかはし たくみ 高橋 拓海 神戸中学校	くりた つばき 栗田 翼 神戸中学校	26	34	くはに りゅうき 栗谷 竜希 日枝中学校	やまこし れお 山腰 玲央 日枝中学校	49
25	小林 楽乙 池田中学校	岡崎 健太 池田中学校	50	3位	せきや れい 関谷 玲 加納中学校	たがわ けいごう 田川 佳昂 加納中学校	50

中学1年女子1部 複

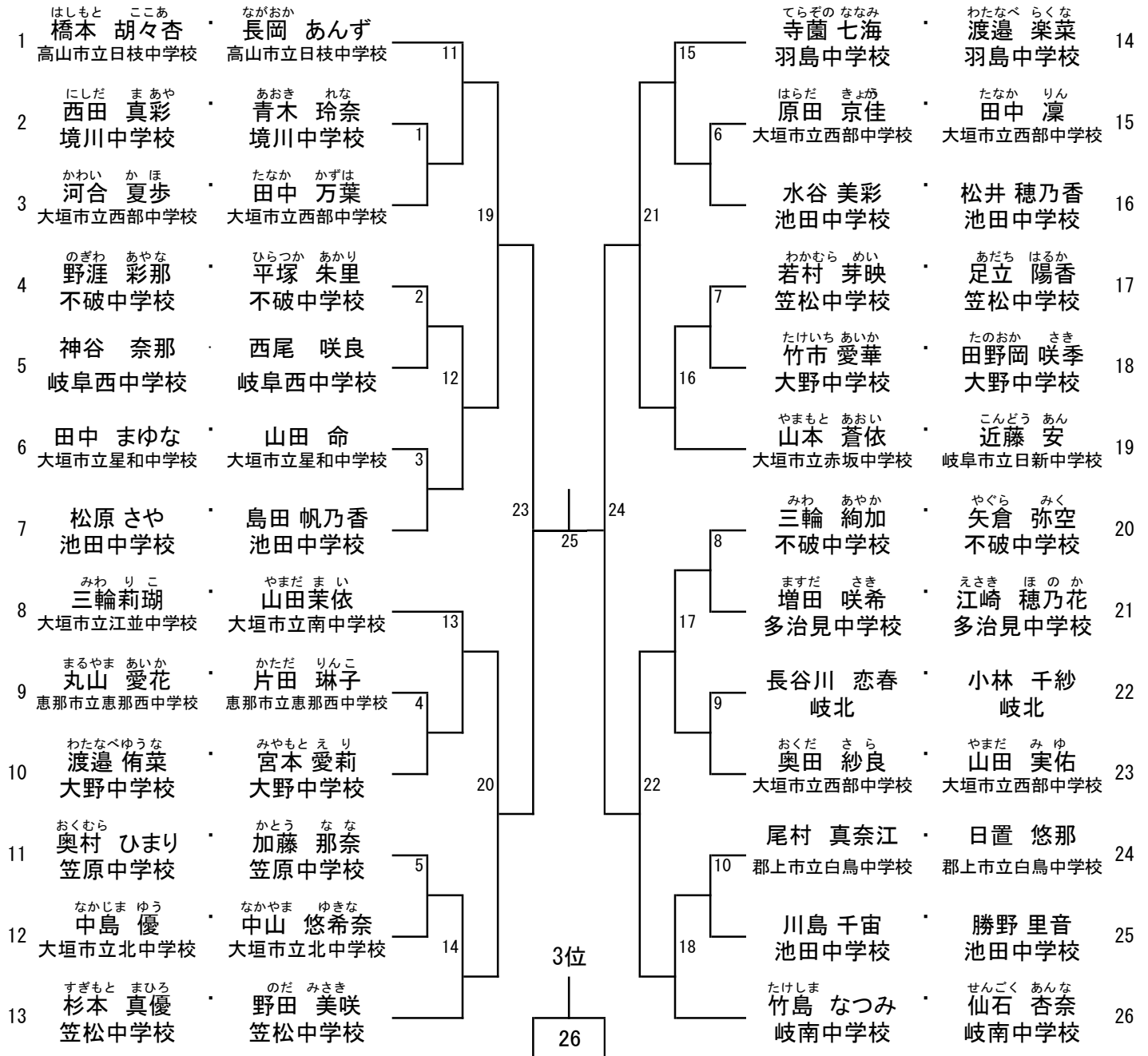

中学2年女子1部 複

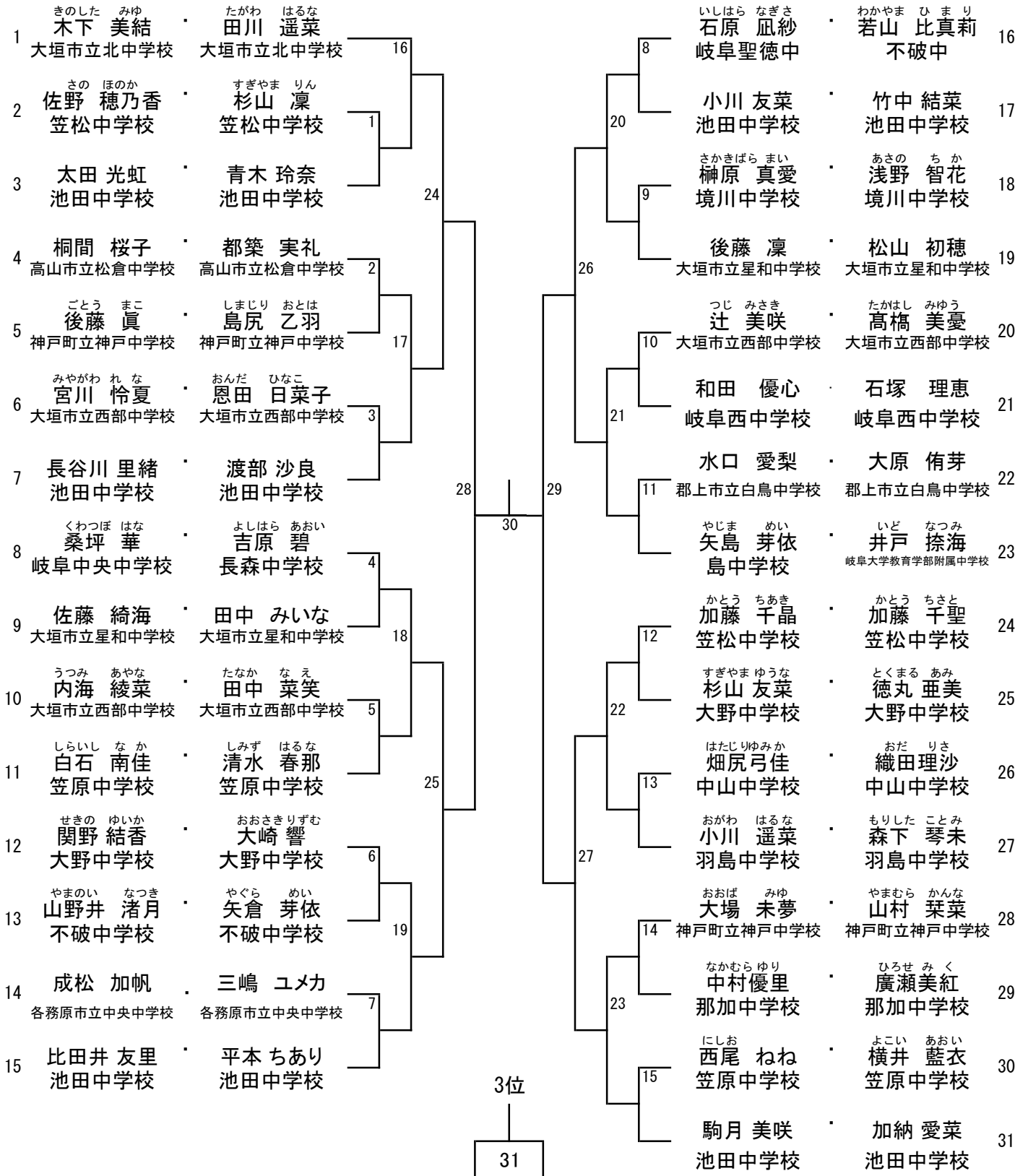

第1回岐阜県中学生学年別バドミントン大会  
2017年12月2日  
多治見市体育館

中学1年男子1部 複

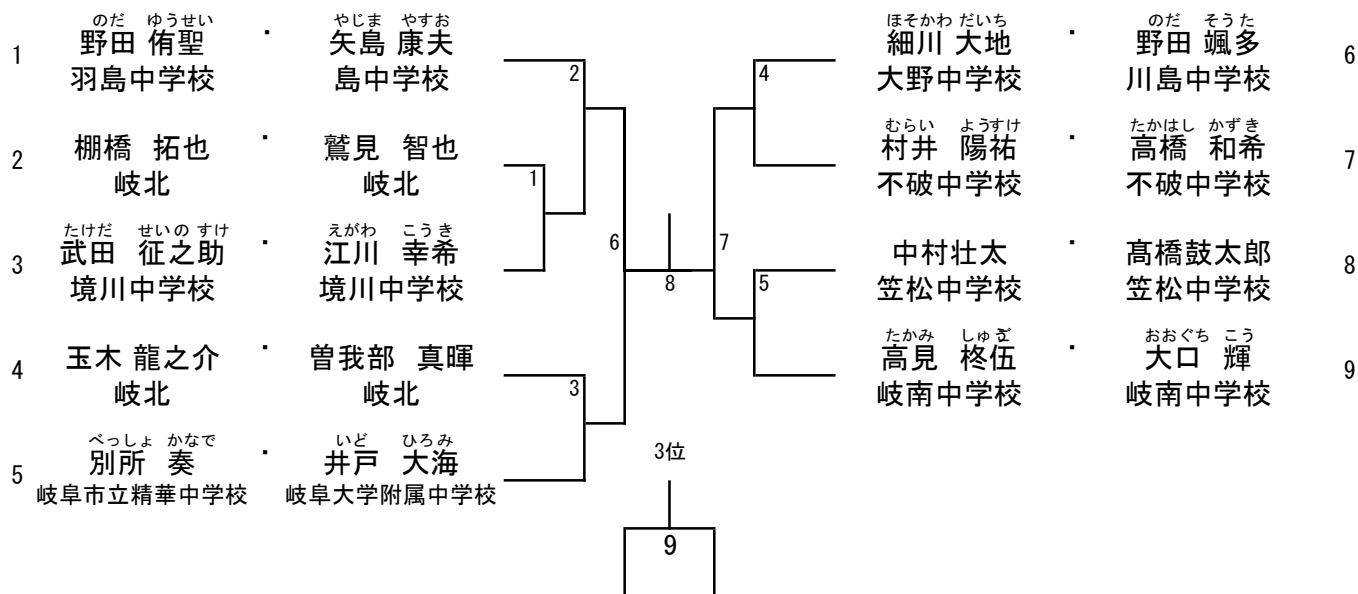

第1回岐阜県中学生学年別バドミントン大会  
2017年12月2日  
多治見市体育館

中学2年男子1部 複

