

第17回 全国小学生ABCバドミントン大会 岐阜県予選会 【結果】



期 日 平成28年 5月 21日(土)
場 所 池田町総合体育館

主 催 岐阜県バドミントン協会
<http://www.gifu-badminton.com/>

主 管 岐阜県小学生バドミントン連盟
http://homepage3.nifty.com/gifu_syoubad/

後 援 岐阜県教育委員会

大会名	第17回 全国小学生ABCバドミントン大会岐阜県予選会		
期日	平成28年5月30日	作成日付	平成28年5月30日
会場	池田町総合体育館	大会責任者	小倉 一宣
		連絡先	gifu_syoubad@nifty.com

Aクラス 男子		Bクラス 男子		Cクラス 男子		
出場者	氏名	所属	氏名	所属	氏名	所属
	むらい ようすけ 村井 陽祐	1 垂井JSC	たかぎ しんじろう 高木 慎二郎	1 垂井JSC	いしはら そうま 石原 颯馬	1 岐阜市
Aクラス 女子		Bクラス 女子		Cクラス 女子		
出場者	氏名	所属	氏名	所属	氏名	所属
	みわ あやか 三輪 絢加	1 垂井JSC	やました さえ 山下 紗依	37 大垣北	たけしま みさと 竹島 みさと	18 岐南

種別	6年男子		5年男子		4年男子	
順位	氏名	所属	氏名	所属	氏名	所属
優勝	むらい ようすけ 村井 陽祐	1 垂井JSC	おおた きょうすけ 太田 匡亮	1 垂井JSC	たかぎ しんじろう 高木 慎二郎	1 垂井JSC
準優勝	たかみ しゅうご 高見 柁伍	16 リバース	びとう かつひろ 尾藤 克大	19 びとう	せきの はると 関野 遥斗	14 大野
3位	のだ ゆうせい 野田 侑聖	15 羽島	しらき はやと 白木 颯人	7 岐阜市	あだち ときや 足立 時野	8 岐阜市
3位	ほそかわ まなと 細川 真南斗	28 大垣市	みやた りょうが 宮田 凌牙	10 岐阜市	くらとみ ゆいほう 倉富 結宝	25 リバース
種別	3年男子		2年男子		1年男子	
順位	氏名	所属	氏名	所属	氏名	所属
優勝	あさい かんすけ 浅井 完介	1 岐阜市	いしはら そうま 石原 颯馬	1 岐阜市		
準優勝	みずかみ かなた 水上 奏汰	8 池田	きりま ほおいん 桐間 朴胤	8 高山		
3位	かつの ゆうり 勝野 友理	4 池田	あさの たくや 浅野 巧也	3 大垣市		
3位	のほら あきと 野原 皓斗	6 池田	まつやま めい 松山 芽生	5 大垣市		

種別	6年女子		5年女子		4年女子	
順位	氏名	所属	氏名	所属	氏名	所属
優勝	みわ あやか 三輪 絢加	1 垂井JSC	ふるや はるか 古谷 遙夏	37 大垣北	やました さえ 山下 紗依	37 大垣北
準優勝	みわ りこ 三輪 莉瑚	39 大垣安井	たかはし みさと 高橋 美里	1 各務原	ひらもと りりな 平本 梨々菜	1 池田
3位	はしもと ここ々あ 橋本 胡々杏	38 高山	あだち なつ 足立 奈律	42 各務原	やすふく ますみ 安福 万澄	20 大垣静里
3位	こんどう あん 近藤 安	76 茜部	まつばら なな 松原 奈那	17 大垣安井	ごとう みこと 後藤 美命	19 岐南
種別	3年女子		2年女子		1年女子	
順位	氏名	所属	氏名	所属	氏名	所属
優勝	やまだ ちな 山田 ちな	21 垂井JSC	たけしま みさと 竹島 みさと	18 岐南		
準優勝	おかやす りお 阿保 璃央	1 各務原	きまた ののは 木全 希羽	1 岐南		
3位	たかぎ あんな 高木 杏奈	12 垂井	かわせ ひなの 川瀬 陽菜乃	10 大垣東		
3位	はやし りいな 林 璃伊夏	8 大垣東	やました まい 山下 真依	9 大垣北		

(各新聞岐阜支社FAX番号:五十音順)

岐阜新聞 058-265-2769

中日新聞

058-262-8706

Aクラス 男子決勝トーナメント

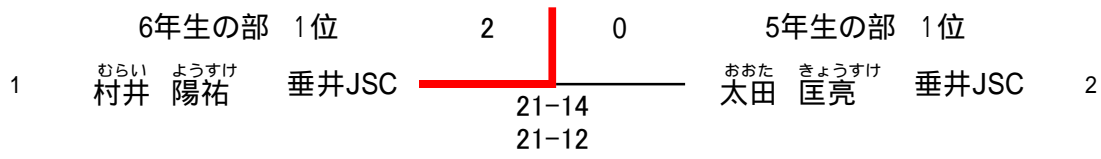

Bクラス 男子決勝トーナメント

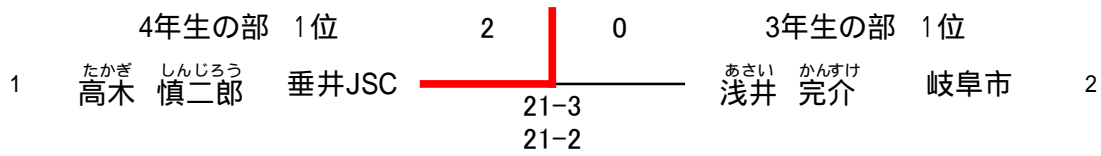

Aクラス 女子決勝トーナメント

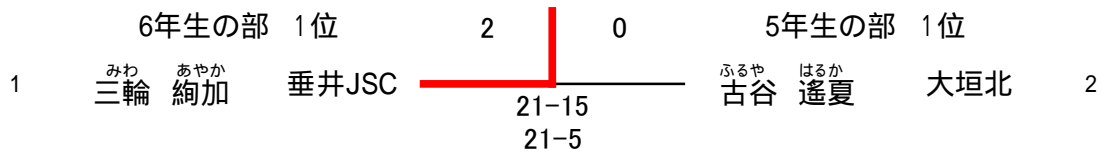

Bクラス 女子決勝トーナメント

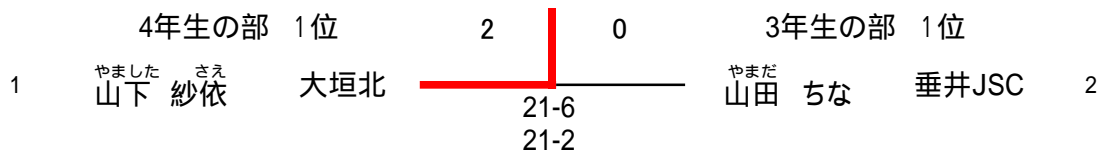

6年女子 (1)

順位	選手名	所属校	対戦相手	スコア	順位	選手名	所属校	スコア
1	三輪 絢加	垂井JSC	大澤 ももこ	21	20	大澤 ももこ	多治見	20
2	村瀬 実由	真正	中山 悠希奈	21	21	中山 悠希奈	大垣北	21
3	各務 陽咲	大垣東	大橋 由佳	21	22	大橋 由佳	大野	22
4	田中 まゆな	大垣中川	宮内 心綺	21	23	宮内 心綺	揖斐川	23
5	竹市 愛華	大野	松原 さや	21	24	松原 さや	池田	24
6	西田 真彩	日置江	寺園 七海	21	25	寺園 七海	羽島	25
7	山田 茉依	大垣安井	渡部 春花	21	26	渡部 春花	大垣中川	26
8	松井 穂乃香	池田	斉藤 千紗	21	27	斉藤 千紗	郡上	27
9	吉田 優	Kojima	神谷 奈那	21	28	神谷 奈那	岐阜西	28
10	竹島 なつみ	岐南	若村 芽映	21	29	若村 芽映	リバーズ	29
11	遠藤 楓果	柳津	池田 紗英	21	30	池田 紗英	大垣東	30
12	野田 美咲	リバーズ	吉田 奈未	21	31	吉田 奈未	本巣	31
13	佐藤 依舞	真正	山口 琴未	21	32	山口 琴未	大垣安井	32
14	矢倉 弥空	垂井	小林 千紗	21	33	小林 千紗	黒野	33
15	佐竹 知弥	川島	牧田 莉奈	21	34	牧田 莉奈	各務原	34
16	山田 実佑	大垣静里	野島 沙穂	21	35	野島 沙穂	真正	35
17	谷口 絵里菜	郡上	葛谷 和奏	21	36	葛谷 和奏	岐南	36
18	長谷川 恋春	黒野	田中 万葉	21	37	田中 万葉	大垣静里	37
19	山本 蒼依	大垣北	橋本 胡々杏	21	38	橋本 胡々杏	高山	38

三輪 絢加 三輪 莉瑚
垂井JSC 大垣安井

6年女子 (2)

39	三輪 莉瑚	大垣安井		杉本 真優	リバース	58
40	足立 陽香	リバース		足立 夏鈴	Kojima	59
41	柴田 菜央	大垣中川		田上 菜々美	真正	60
42	平塚 朱里	垂井JSC		水谷 美彩	池田	61
43	池戸 日菜	真正		長岡 あんず	高山	62
44	未松 佑月	郡上		山田 命	大垣中川	63
45	坪井 花凜	揖斐川		野涯 彩那	垂井	64
46	澤頭 聖	黒野		立川 莉子	大垣東	65
47	大塚 夕楓	岐南		青木 玲奈	日置江	66
48	島田 帆乃香	池田		仙石 杏奈	岐南	67
49	河合 夏歩	大垣静里		林 希愛	各務原	68
50	渡邊 楽菜	羽島		中島 優	大垣北	69
51	渡邊 侑菜	大垣北		増田 咲希	多治見	70
52	奥村 雛香	柳津		奥田 紗良	大垣静里	71
53	宮本 愛莉	大野		西尾 咲良	岐阜西	72
54	村山 明日海	本巣		大塚 結衣	真正	73
55	江崎 穂乃花	多治見		勝野 里音	池田	74
56	高木 茉那	垂井	小川 紗椰果	大垣安井	75	
57	清水 花音	大垣東	近藤 安	茜部	76	

第17回全国小学生ABC大会岐阜予選
2016年5月21日
池田町総合体育館

5年女子

順位	選手名	所属	対戦相手	スコア	順位	選手名	所属
1	高橋 美里	各務原	葛西 美月	21-21	27	トリッキー	27
2	桑原 海七	大垣北	渡部 結衣	21-6	28	大垣中川	28
3	高橋 菜愛	大野	笠原 佑愛	21-10	29	真正	29
4	福井 羽叶	池田	高木 柑奈	21-14	30	垂井	30
5	大杉 菜月	大垣中川	大崎 輝	21-8	31	大野	31
6	尾関 ほの香	川島	乾 志帆	21-15	32	本巣	32
7	蒲 帆乃夏	高山	山田 ひかり	21-15	33	大垣安井	33
8	木下 さよ	大垣北	市川 陽菜	21-15	34	垂井JSC	34
9	伊藤 心優	大垣中川	加藤 梨々華	21-7	35	池田	35
10	間瀬 友貴奈	真正	稲川 舞	21-23	36	大垣中川	36
11	大野 涼々菜	各務原	古谷 遙夏	21-14	37	大垣北	37
12	河瀬 紗弥	池田	織田 陽菜子	21-8	38	高山	38
13	斎藤 百桃	羽島	早野 日和香	21-21	39	各務原	39
14	成瀬 実緒	池田	鈴木 京那	21-13	40	川島	40
15	瀬川 莉胡	真正	渡邊 ひかり	21-8	41	大垣東	41
16	鷺見 彩弥加	岐阜西	足立 奈律	21-14	42	各務原	42
17	松原 奈那	大垣安井	比田井 柚乃	21-7	43	池田	43
18	渡部 桜羽	大垣中川	大杉 咲帆	21-13	44	大垣中川	44
19	臼井 楓香	大垣北	大原 麻綾	21-13	45	大垣安井	45
20	安田 涼歌	大野	桂川 茉莉	21-23	46	高山	46
21	山下 小胡路	岐南	高橋 雅	21-21	47	大垣中川	47
22	高坂 美羽	柳津	村土 涼風	21-7	48	郡上	48
23	多和田 瑞月	垂井	清水 愛理	21-10	49	大垣北	49
24	酒向 乃愛	大垣中川	矢島 涼帆	21-8	50	池田	50
25	保高 彩陽	池田	山田 橙和	21-7	51	各務原	51
26	関谷 菜音	各務原	加藤 杏里紗	21-21	52	柳津	52

4年女子

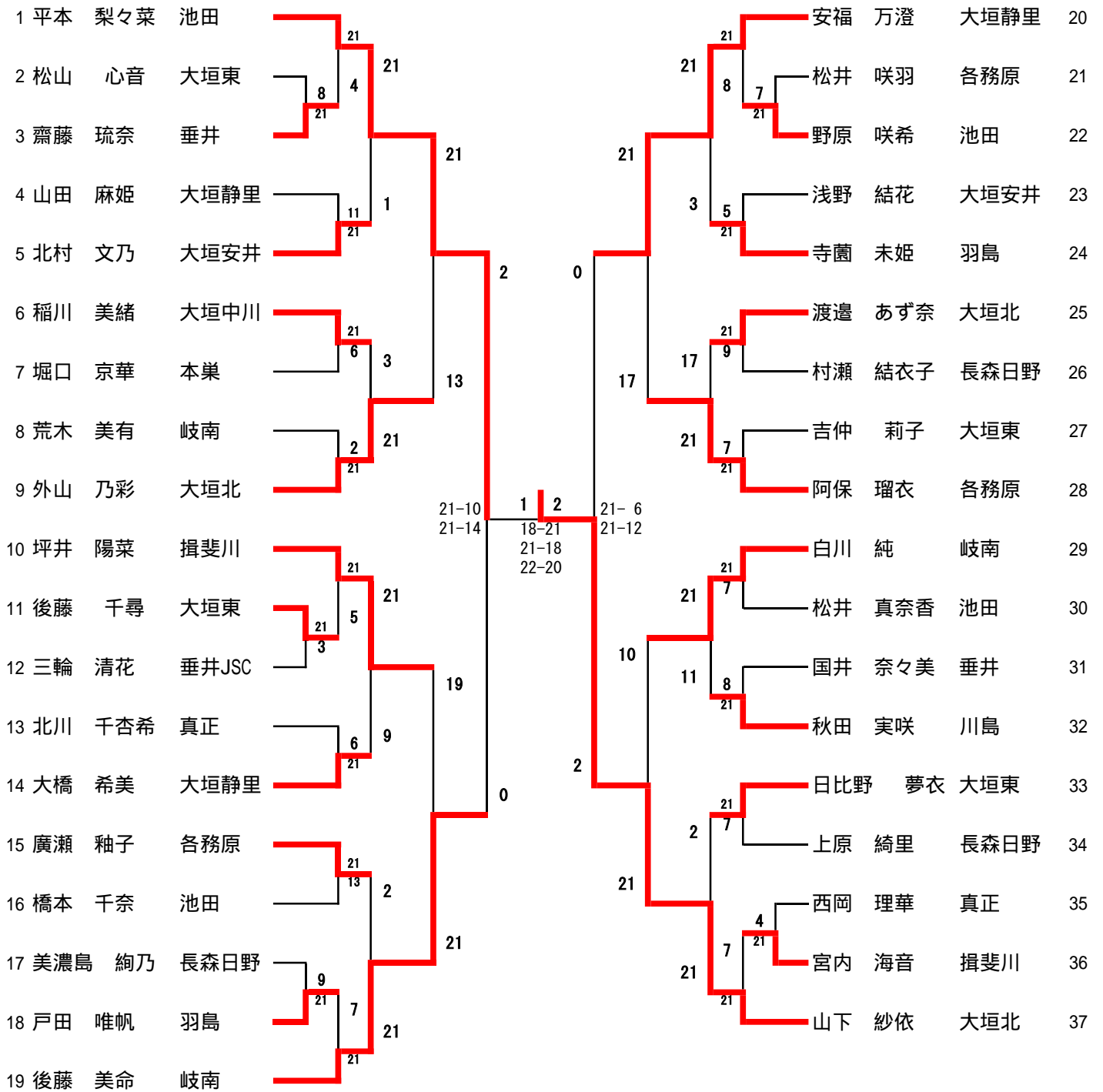

第17回全国小学生ABC大会岐阜予選

2016年5月21日

池田町総合体育館

3年女子

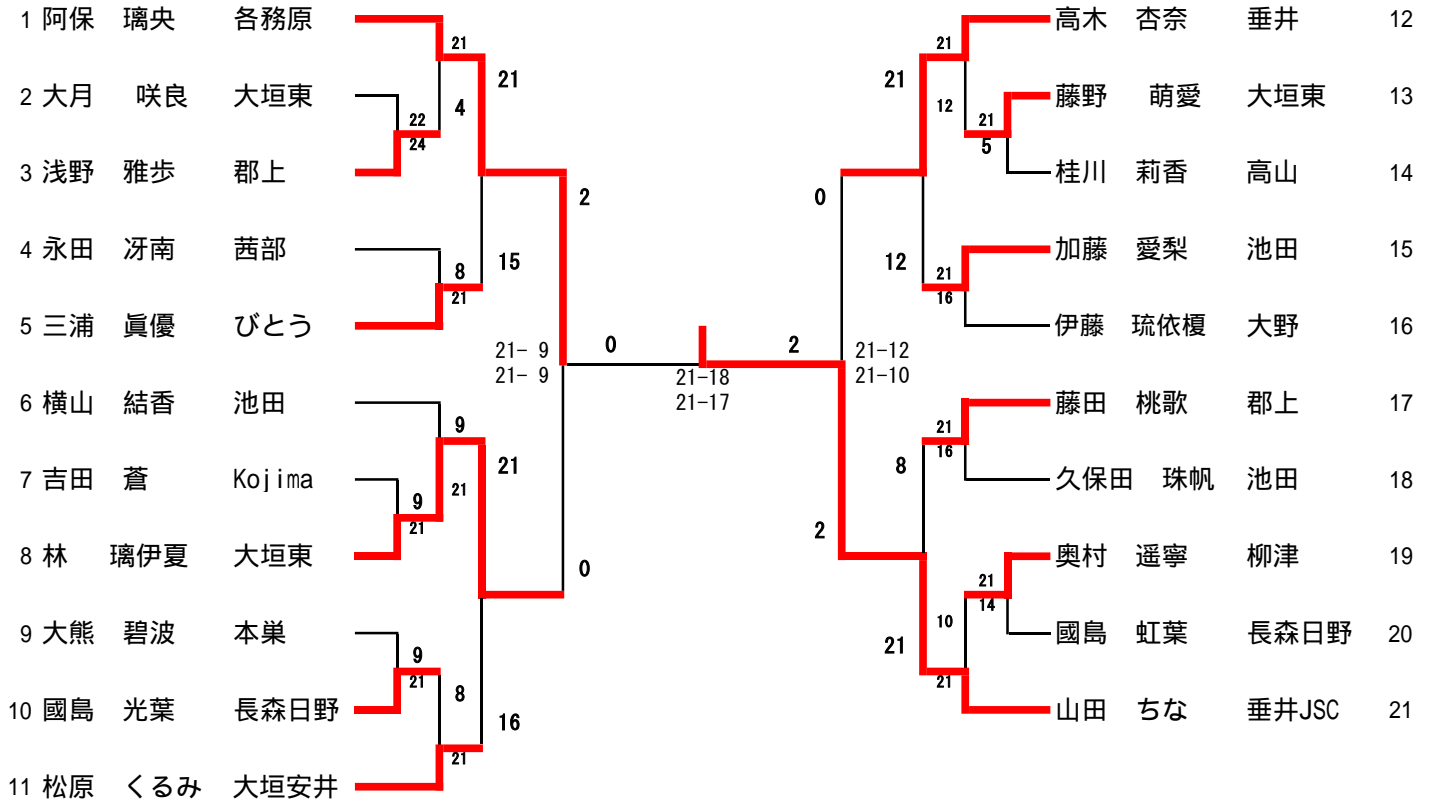

第17回全国小学生ABC大会岐阜予選

2016年5月21日

池田町総合体育館

C女子

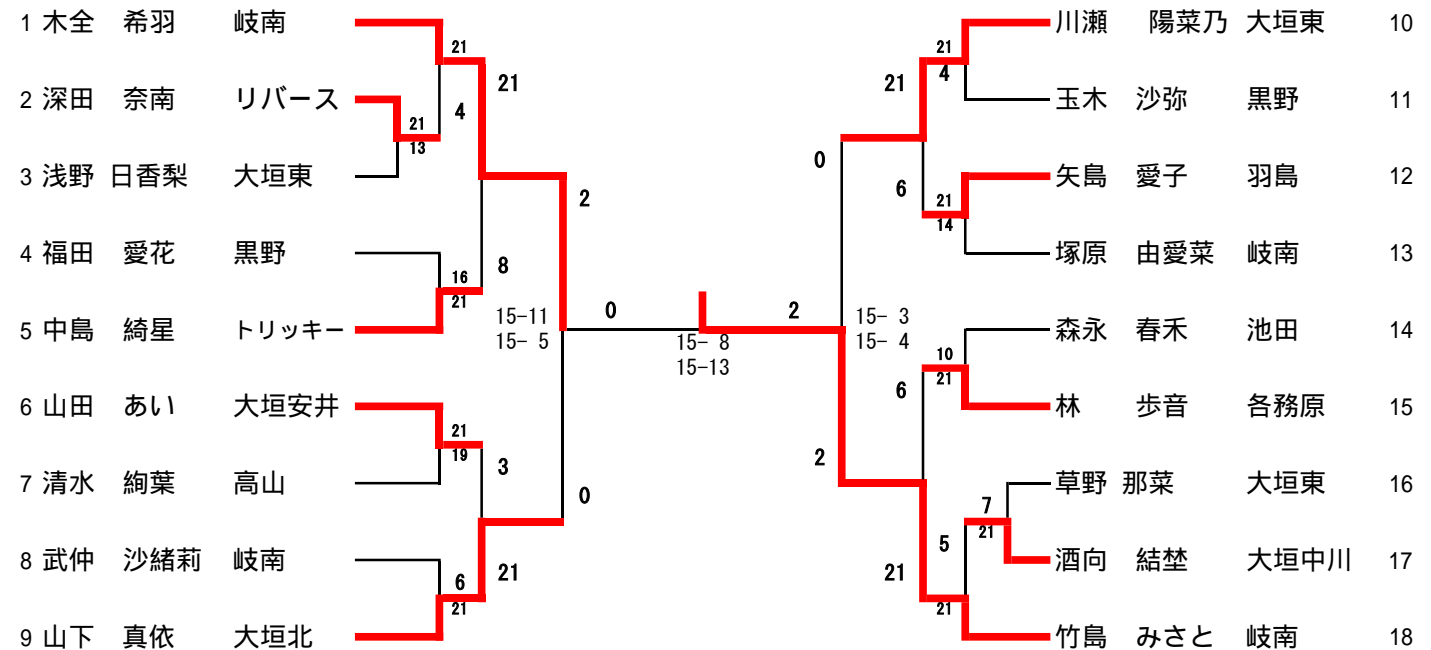

第17回全国小学生ABC大会岐阜予選

2016年5月21日

池田町総合体育館

6年男子

1	村井 陽祐	垂井JSC		21	高見 柁伍	リバース	16						
2	浅井 夢叶	岐阜市		4	5	21	森岡 航平	岐阜市	17				
3	渡部 宗次郎	大垣市		21	8	21	曾我部 真暉	岐阜市	18				
4	高橋 和希	垂井		2	17	21	横尾 輝	池田	19				
5	梶田 晃世	多治見		11	12	2	野田 颯多	各務原	20				
6	高橋 鼓太郎	リバース		10	21	9	21	藤井 海吏	垂井	21			
7	玉木 龍之介	岐阜市		21-2	21-8	0	21-14	21-15	21	10	河崎 翔大	岐阜市	22
8	大口 輝	リバース		21	14	19	21-16	21-14	21	10	吉田 慎太郎	大垣市	23
9	浅野 弘也	大垣市		21	10	0	21	3	21	3	矢島 泰雄	羽島	24
10	別所 奏	岐阜市		21	12	17	21	14	9	21	川口 大槻	岐阜市	25
11	永縄 陽生	各務原		0	0	0	14	9	21	21	中村 壮太	リバース	26
12	細川 大地	大野		21	14	12	0	21	21	15	浅井 応介	岐阜市	27
13	井坂 功真	岐阜市		21	21	0	21	15	21	14	細川 真南斗	大垣市	28
14	今井田 卓真	岐阜市		3	21	21	21	15	14	21	藤原 巧磨	揖斐川	29
15	野田 侑聖	羽島		21	21	14	21	14	21	21	永森 一輝	各務原	30

5年男子

1	太田 匡亮	垂井JSC		21	宮田 凌冴	岐阜市	10						
2	後藤 昉佑	岐阜市		5	5	21	2	17	21	稲垣 多玖磨	びとう	11	
3	松山 永遠	大垣市		21	2	1	21	21	21	加藤 輝大	垂井	12	
4	長谷川 功	池田		10	9	14	6	21	21	岡田 渉夢	大野	13	
5	田辺 圭	びとう		21-10	21-7	0	21-16	20-22	21-10	21	西垣 孝祐	多治見	14
6	松田 彪雅	高山		14	24	14	7	21	21	恩田 大誠	大垣市	15	
7	白木 颯人	岐阜市		0	0	2	14	21	21	伏見 要人	岐南	16	
8	高橋 京也	大垣市		13	22	2	4	12	21	21	徳久 晴也	本巣	17
9	市川 裕大	垂井JSC		21	21	21	4	21	21	21	加藤 大和	岐阜市	18
										尾藤 克大	びとう	19	

4年男子

順位	選手名	所属	対戦相手	スコア	順位	選手名	所属
1	高木 慎二郎	垂井JSC	関野 遥斗	21-0	14	関野 遥斗	大野
2	目加田 聖斗	大野	加納 和希	21-6	15	加納 和希	羽島
3	岩田 稜太	大垣市	黄 仁积	21-7	16	黄 仁积	垂井JSC
4	武井 佑月	高山	川尻 創太	21-1	17	川尻 創太	岐阜市
5	浅井 颯真	垂井JSC	竹中 楽流	18-0	18	竹中 楽流	池田
6	深田 空良	リバーズ	竹中 望	25-24	19	竹中 望	大垣市
7	遠藤 稜己	池田	上田 恭	21-5	20	上田 恭	岐南
8	足立 時野	岐阜市	川瀬 理生	21-2	21	川瀬 理生	大垣市
9	谷口 風我	垂井JSC	平塚 輝也	17-12	22	平塚 輝也	垂井JSC
10	高木 智成	垂井	河村 竜磨	21-0	23	河村 竜磨	池田
11	杉浦 礼也	多治見	谷口 光我	21-19	24	谷口 光我	垂井JSC
12	河田 佑汰	大野	倉富 結宝	11-15	25	倉富 結宝	リバーズ
13	尾藤 陽太	リバーズ		21			

3年男子

順位	選手名	所属	対戦相手	スコア	順位	選手名	所属
1	浅井 完介	岐阜市	野原 皓斗	21-0	6	野原 皓斗	池田
2	高橋 望来	大垣市	宮脇 光汰	13-7	7	宮脇 光汰	大垣市
3	河瀬 治暉	池田	水上 奏汰	21-14	8	水上 奏汰	池田
4	勝野 友理	池田	岩崎 永久	21-8	9	岩崎 永久	本巣
5	畠山 新之助	各務原	松本 元気	21-14	10	松本 元気	各務原

C男子

順位	選手名	所属	対戦相手	スコア	順位	選手名	所属
1	石原 颯馬	岐阜市	松山 芽生	21-9	5	松山 芽生	大垣市
2	後藤 悠真	びとう	川島 大知	15-5	6	川島 大知	池田
3	浅野 巧也	大垣市	木原 虎之助	15-3	7	木原 虎之助	大垣市
4	富田 大起	本巣	桐間 朴胤	12-0	8	桐間 朴胤	高山